

# I. STRONA TYTUŁOWA

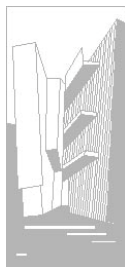

## KRZYSZTOF GRZEGORZEWSKI ARCHITEKT

Ul. Nadbrzeżna 17/86 66-400 Gorzów Wlkp.  
tel / fax (095) 736 36 46 gsm 608 36 22 21  
mail: grzegorzewski@jkkkg.pl www. jkkkg.pl

### PROGRAM FUNKCJONALNO-UŻYTKOWY

#### 1. NAZWA

ARANŻACJA ZWIĄZANA Z PRZEBUDOWĄ ORAZ REMONTEM  
USTĘPÓW LUBUSKIEGO URZĘDU WOJEWÓDZKIEGO

#### 2. ADRES OBIEKTU BUDOWLANEGO

LUBUSKI URZĄD WOJEWÓDZKI,  
ul. Jagiellończyka 8, 66-400 Gorzów Wlkp.

#### 3. NAZWA I KODY GRUPY ROBÓT, KLAS ROBÓT, KATEGORII ROBÓT (CPV)

Dział	Grupa robót	Klasa robót	Kod CPV	Wyszczególnienie
			71320000-7	Usługi inżynierskie w zakresie projektowania
45			45000000	Roboty budowlane
	45.3		45300000	Wykonywanie instalacji budowlanych
		45.31	45213316 45310000	Roboty związane z montażem instalacji elektrycznych i osprzętu
		45.33	45330000	Wykonywanie instalacji cieplnych, wodnych, wentylacyjnych i gazowych
	45.4		45400000	Wykończeniowe roboty budowlane
		45.42	45420000	Zakładanie stolarki budowlanej
		45.43	45430000	Roboty związane z wykładaniem podłóg i ścian
		45.44	45440000	Roboty malarskie i szklarskie

#### 4. ZAMAWIAJĄCY

LUBUSKI URZĄD WOJEWÓDZKI,  
ul. Jagiellończyka 8, 66-400 Gorzów Wlkp.

#### 5. OPRACOWAŁ

MGR INŻ. ARCH. KRZYSZTOF GRZEGORZEWSKI  
upr. proj. bez ograniczeń w spec. architektoicznej  
nr LOIA/1/2002/GW

DATA: 28.01.2015

MIEJSCOWOŚĆ: GORZÓW WLKP.

## 6. SPIS ZAWARTOŚCI OPRACOWANIA

I.	STRONA TYTUŁOWA.....	1
	PROGRAM FUNKCJONALNO-UŻYTKOWY .....	1
1.	NAZWA.....	1
2.	ADRES OBIEKTU BUDOWLANEGO .....	1
3.	NAZWA I KODY GRUPY ROBÓT, KLAS ROBÓT, KATEGORII ROBÓT (CPV).....	1
4.	ZAMAWIAJĄCY.....	1
5.	OPRACOWAŁ.....	1
6.	SPIS ZAWARTOŚCI OPRACOWANIA.....	2
II.	CZĘŚĆ OPISOWA .....	4
1.	OPIS OGÓLNY PRZEDMIOTU ZAMÓWIENIA .....	4
1.1	CHARAKTERYSTYKA BUDYNKU W KTÓRY ZNAJDUJĄ SIĘ USTĘPY OGÓLNODOSTĘPNE OBJĘTE OPRACOWANIEM.....	4
1.2	OPIS STANU ISTNIEJĄCEGO POMIESZCZEŃ OBJETYCH OPRACOWANIEM.....	4
1.2.1	INFORMACJE PODSTAWOWE.....	4
1.2.2	PRACE ROZBIÓRKOWE.....	5
1.2.3	ISTNIEJĄCE INSTALACJE WEWNĘTRZNE .....	5
1.3	CHARAKTERYSTYCZNE PARAMETRY OKREŚLAJĄCE WIELKOŚĆ OBIEKTU LUB ZAKRES ROBÓT BUDOWLANYCH .....	5
1.4	AKTUALNE UWARUNKOWANIA WYKONANIA PRZEDMIOTU ZAMÓWIENIA .....	5
1.5	OGÓLNE WŁAŚCIWOŚCI FUNKCJONALNO - UŻYTKOWE.....	6
1.6	SZCZEGÓŁOWE WŁAŚCIWOŚCI FUNKCJONALNO-UŻYTKOWE WYRAŻONE WE WSKAŹNIKACH POWIERZCHNIOWO-KUBATUROWYCH USTALONE ZGODNIE Z POLSKĄ NORMĄ PN-ISO 9836:1997 "WŁAŚCIWOŚCI UŻYTKOWE W BUDOWNICTWIE. OKREŚLENIE WSKAŹNIKÓW POWIERZCHNIOWYCH I KUBATUROWYCH".....	6
1.6.1	POWIERZCHNIE UŻYTKOWE POSZCZEGÓLNYCH POMIESZCZEŃ WRAZ Z OKREŚLENIEM ICH FUNKCJI - INWENTARYZACJA.....	6
1.6.2	WSKAŹNIKI POWIERZCHNIOWO-KUBATUROWE, W TYM WSKAŹNIK OKREŚLAJĄCY UDZIAŁ POWIERZCHNI RUCHU W POWIERZCHNI NETTO.....	6
1.6.3	INNE POWIERZCHNIE, JEŚLI NIE SĄ POCHODNĄ POWIERZCHNI UŻYTKOWEJ OPISANYCH WCZEŚNIEJ WSKAŹNIKÓW.....	7
1.6.4	OKREŚLENIE WIELKOŚCI MOŻLIWYCH PRZEKROCZEŃ LUB POMNIEJSZENIA PRZYJĘTYCH PARAMETRÓW POWIERZCHNI I KUBATUR LUB WSKAŹNIKÓW.....	7
2.	OPIS WYMAGAŃ ZAMAWIAJĄCEGO W STOSUNKU DO PRZEDMIOTU ZAMÓWIENIA.....	7
2.1	WYMAGANIA PODSTAWOWE.....	7
2.2	WYMAGANIA OGÓLNE NA ETAPIE PROJEKTOWANIA.....	7
2.3	PRZYGOTOWANIE TERENU BUDOWY.....	8
2.4	ARCHITEKTURA I WYKOŃCZENIE.....	8
2.4.1	INFORMACJE PODSTAWOWE.....	8
2.4.1	PRZY PROJEKTOWANIU I WYKONANIU POMIESZCZEŃ NALEŻY UWZGLĘDNIĆ 4 RODZAJE POMIESZCZEŃ.....	9
2.4.1.1	USTĘP OGÓLNODOSTĘPNY MĘSKI (szt.5).....	9
2.4.1.2	USTĘPY OGÓLNODOSTĘPNE DAMSKIE (szt.5).....	9
2.4.1.3	USTĘPY OGÓLNODOSTĘPNE PRZEZNACZONE DLA OSÓB NIEPEŁNOSPRAWNYCH MĘSKIE (szt.1).....	10
2.4.1.4	USTĘPY OGÓLNODOSTĘPNE PRZEZNACZONE DLA OSÓB NIEPEŁNOSPRAWNYCH DAMSKIE (szt.1).....	10
2.5	KONSTRUKCJA.....	10
2.6	INSTALACJE.....	10
2.6.1	INSTALACJE SANITARNE .....	10
2.6.1.1	INSTALACJE WODOCIĄGOWE .....	11
2.6.1.2	INSTALACJA KANALIZACJI SANITARNEJ.....	11
2.6.2	INSTALACJE ELEKTRYCZNE.....	11
2.6.2.1	INSTALACJA OŚWIETLENIA OGÓLNEGO .....	11
2.6.2.2	INSTALACJA GNIAZD WTYKOWYCH 230V.....	12
2.6.2.3	INSTALACJA WYRÓWNAWCZA.....	12
2.6.2.4	OCHRONA OD PORAŻEŃ .....	12
2.6.2.5	ZASILANIE URZĄDZEŃ SANITARNYCH.....	12
2.7	WYKOŃCZENIE.....	12
2.7.1	PRACE BUDOWLANE ZWIĄZANE Z ARANŻACJĄ USTĘPÓW.....	12

2.7.2	ŚCIANKI DZIAŁOWE.....	13
2.7.3.	OKŁADZINA CERAMICZNA .....	13
2.7.3.1	WYKONYWANIE ROBÓT .....	14
2.7.4	MALOWANIE ŚCIAN .....	15
2.7.5	SUFIT PODWIESZANY .....	15
2.7.6	STOLARKA DRZWIOWA WEWNĘTRZNA .....	16
2.7.7	LUSTRA.....	16
2.7.7.1	PRZYGOTOWANIE PODŁOŻA.....	16
2.7.7.2	SPOSÓB KLEJENIA.....	16
2.7.8	WYKOŃCZENIE HOLU WINDOWEGO.....	17
2.7.9	WYKOŃCZENIE WNĘTRZ.....	17
2.7.10	WYKONYWANIE PRAC.....	17
2.7.11	UWAGI KOŃCOWE.....	17
2.8	WYKAZ WYPOSAŻENIA USTĘPÓW.....	17
2.8.1	WYPOSAŻENIE KTÓRE MOŻE WYSTĄPIĆ W USTĘPACH OGÓLNODOSTĘPNYCH OBJĘTYCH OPRACOWANIEM.....	18
2.8.1.1	UMYWALKA DUŻA.....	18
2.8.1.2	UMYWALKA MAŁA.....	18
2.8.1.3	MISKA USTĘPOWA.....	19
2.8.1.4	PISUAR SZT.1.....	19
2.8.1.5	DOZOWNIK MYDŁA.....	19
2.8.1.6	SUSZARKA DO RĄK.....	20
2.8.1.7	POJEMNIK NA ODPADKI.....	20
2.8.1.8	POJEMNIK NA PAPIER DO RĄK.....	20
2.8.1.9	KOSZ NA ODPADKI.....	21
2.8.1.10	POJEMNIK NA PAPIER TOALETOWY .....	21
2.8.1.11	SZCZOTKA DO WC .....	21
2.8.1.12	WIESZAK DRZWIOWY.....	22
2.8.1.13	KRATKA OZDOBNA - WPUST POSADZKOWY .....	22
2.8.1.14	ZAWÓR WĘŻA Z BATERIĄ.....	22
2.8.1.15	PRZEGRODA PISUAROWA.....	22
2.8.1.16	BATERIA UMYWALKOWA SZT.4.....	23
2.8.1.17	PRZYCISK SPŁUKUJĄCY SZT.4.....	23
2.8.1.18	PRZYCISK SPŁUKUJĄCY DO PISUARÓW .....	23
2.8.1.19	ZESTAW PODTYNKOWY SLIM.....	24
2.8.1.20	ZESTAW PODTYNKOWY KLASYCZNY .....	24
2.8.1.21	KOMUNIKACJA WIZUALNA - PIKTOGRAMY .....	24
2.8.2	WYKAZ URZĄDZEŃ DODATKOWYCH WYSTĘPUJĄCYCH W KABINACH DLA OSÓB NIEPEŁNOSPRAWNYCH.....	24
2.8.2.1	PORĘCZ PROSTA STAŁA DŁ. 60 cm.....	24
2.8.2.2	MISKA USTĘPOWA DLA OSÓB NIEPEŁNOSPRAWNYCH 70X35CM .....	24
2.8.2.3	BATERIA PRZEZNACZONA DLA OSÓB NIEPEŁNOSPRAWNYCH .....	25
2.8.2.4	UMYWALKA DLA OSÓB NIEPEŁNOSPRAWNYCH 55x55cm .....	25
2.8.2.5	PORĘCZ WC ŚCIENNA ŁUKOWA UCHYLNA DŁ. 85cm.....	25
2.8.2.6	PORĘCZ WC ŚCIENNA ŁUKOWA STAŁA DŁ. 85cm .....	25
2.8.2.7	PORĘCZ ŚCIENNA ŁUKOWA UCHYLNA DŁ. 60cm .....	26
2.8.2.8	UCHWYT PAPIERU TOALETOWEGO MONTOWANY DO PORĘCZY .....	26
2.8.2.9	ZESTAW PODTYNKOWY DLA OSÓB NIEPEŁNOSPRAWNYCH.....	26
2.8.2.10	SZAFKA STOJĄCA KOLOR CZERWONY POŁYSK.....	26
2.8.2.11	ZLEWOZMYWAK Z BATERIĄ KUCHENNĄ I BLATEM GRANITOWYM SZARYM.....	26
2.8.2.12	SZAFKA WISZĄCA, KOLOR CZERWONY POŁYSK .....	26
3.	POGLĄDOWA INWENTARYZACJA USTĘPÓW OBJĘTYCH OPRACOWANIEM.....	28-39
4.	PRZYKŁADOWY PROJEKT USTĘPU DLA OSÓB NIEPEŁNOSPRAWNYCH.....	40-45

## **II. CZĘŚĆ OPISOWA**

### **1. OPIS OGÓLNY PRZEDMIOTU ZAMÓWIENIA**

Opracowanie opisuje zamówienie, którego przedmiotem jest zaprojektowanie oraz wykonanie robót budowlanych.

#### **1.1 CHARAKTERYSTYKA BUDYNKU W KTÓRY ZNAJDUJĄ SIĘ USTĘPY OGÓLNODOSTĘPNE OBJĘTE OPRACOWANIEM**

Budynek LUW jest obiektem wielopiętrowym o rzucie poziomym 26,4 x 31,2m. Ma 18 kondygnacji nadziemnych i jedną podziemną. W piwnicy znajdują się urządzenia techniczne a w przyziemiu (po wyburzeniu tarasu), główne wejście do budynku. Na wyższych kondygnacjach znajdują się pomieszczenia biurowe, rozmieszczone na obwodzie rzutu poziomego wokół trzonu komunikacyjnego z schodami i windami. Budynek ma 70,90 m wysokości i kubaturę 56754 m<sup>3</sup>.

Konstrukcja budynku.

Fundamenty zostały wykonane w postaci żelbetowej płyty monolitycznej. Ściany piwnicy również są żelbetowe. Konstrukcją nośną części administracyjnej stanowi szkielet stalowy (na siatce 6,0 x 7,2 m) ze stopniami prefabrykowanymi panwiowymi. Sztynność budynku zapewnia centralnie ustawiony trzon żelbetowy mieszczący 2 klatki schodowe, 6 wind i ustępy objęte niniejszym opracowaniem. Wokół trzonu biegnie korytarz, z którego wejścia prowadzą do pokoi biurowych. Stropodach nad maszynownią jest pełny a nad częścią biurową dwudzielny, wentylowany. Ściany osłonowe (zewnątrzne) parteru i 1 piętra (po przebudowie w 2014 roku zostały wypełnione bloczkami betonu komórkowego, wykończone od zewnątrz płytą włóknisto-cementową w kolorze grafitowym. Ściany wyższych kondygnacji są aluminiowe, okna zamocowane do stropów budynku. Ściany korytarzy są lekkie z płyty STG na ruszcie blaszanym z wypełnieniem wełną mineralną. Ścianki działowe między pokojami są podobne, do wysokości sufitu podwieszanego są również z płyty gipsowo-kartonowej. Pod parapetem, w projekcie przyjęto ścianki z cegły dziurawki. Między ścianką murowaną a ścianą osłonową znajduje się izolacja termiczna z wełny mineralnej. Ściana osłonowa podparapetowa od strony zewnętrznej jest z płyty złożonych z blach a między nimi jest wełna mineralna. Posadzki najczęściej z wykładziny dywanowej. Nad przyziemiem w stropach jest izolacja termiczna ze styropianu grubości 20 mm. Stropodach wentylowany ocieplono wełną mineralną grubości 7 cm. W stropodachu pełnym nad powierzchniami technicznymi zaprojektowano styropian grubości 4 cm.

#### **1.2 OPIS STANU ISTNIEJĄCEGO POMIESZCZEŃ OBJĘTYCH OPRACOWANIEM**

##### **1.2.1 INFORMACJE PODSTAWOWE**

W chwili obecnej ściany pomieszczeń ustępów są wykończone płytką ceramiczną szkloną starego typu do wysokości nadproży drzwiowych ok. 205 cm nad poziomem posadzki. Posadzki również wykończone płytką ceramiczną. Pomieszczenia posiadają sufity podwieszane gipsowo-kartonowe, wentylację mechaniczną wywiewną, wszelkie niezbędne instalacje elektryczne i sanitarne oraz są wyposażone w urządzenia sanitarne ceramiczne. Pomieszczenia w chwili obecnej są użytkowane a ich stan techniczny można uznać za średni.

Pomieszczenia toalety wykończone są standardowymi wyeksploatowanymi materiałami w postaci:

- płytki ścienne szklone do wysokości 205 cm.
- płytki ceramiczne posadzkowe
- podwieszane sufity gipsowo-kartonowe
- wpusty posadzkowe
- kratki sufitowe wentylacji mechanicznej
- drzwi wewnętrzne białe
- wyposażenie ceramiczne
- istniejące oświetlenie

## **1.2.2 PRACE ROZBIÓRKOWE**

W ramach opracowania przewiduje się demontaż wszystkich elementów wyposażenia wnętrz, które występują w pomieszczeniach objętych opracowaniem. Demontaż dotyczy posadzek, okładzin ściennych, sufitów podwieszanych, instalacji elektrycznych oraz sanitarnych, demontaż drzwi, usunięcie istniejącego wyposażenia ceramicznego oraz likwidację istniejących ścianek działowych.

W ramach opracowania przewiduje się również wymianę wszystkich instalacji sanitarnych w pomieszczeniach wraz z ingerencją w instalacje w stropie na wyższej i ewentualnie niższej kondygnacji (celem wymiany instalacji - rur żeliwnych - leżaków wraz z kielichami. Do obowiązków Wykonawcy należeć będzie przywrócenie posadзки w tych pomieszczeniach do stanu pierwotnego.

## **1.2.3 ISTNIEJĄCE INSTALACJE WEWNĘTRZNE**

Pomieszczenia objęte opracowaniem wyposażone są w wewnętrzne instalacje elektryczne w postaci: instalacji oświetleniowej, instalacji gniazd 230V, oraz instalacji sanitarnych kanalizacyjnych oraz wodociągowych. Pomieszczenia nie posiadają instalacji centralnego ogrzewania. Należy zachować szczególną ostrożność przy wykonywaniu prac rozbiórkowych wewnętrznych.

## **1.3 CHARAKTERYSTYCZNE PARAMETRY OKREŚLAJĄCE WIELKOŚĆ OBIEKTU LUB ZAKRES ROBÓT BUDOWLANYCH**

Zakres robót budowlanych.

Przedmiotowy Program Funkcjonalno Użytkowy dotyczy aranżacji związanej z przebudową oraz remontem ustępów ogólnodostępnych zlokalizowanych w budynku Lubuskiego Urzędu Wojewódzkiego w Gorzowie Wlkp. Aranżacją związaną z przebudową oraz remontem zostaną objęte ustępy damski oraz męski zlokalizowane na następujących kondygnacjach Lubuskiego Urzędu Wojewódzkiego:

- PIĘTRO 2 (dawne piętro 1)
- PIĘTRO 3 ustępy dla osób niepełnosprawnych (dawne piętro 2)
- PIĘTRO 6 (dawne piętro 5)
- PIĘTRO 8 (dawne piętro 7)
- PIĘTRO 12 (dawne piętro 11)
- PIĘTRO 13 (dawne piętro 12)

W sumie przewiduje się prowadzenie prac budowlanych w 6 ustępach damskich oraz 6 ustępach męskich z czego na kondygnacji 3 pietra ustępy będą przewidziane dla osób niepełnosprawnych. Omawiane pomieszczenia ustępów znajdują się w centralnej części budynku i mają bezpośredni dostęp z holu windowego poszczególnych kondygnacji.

Planowane roboty budowlane w myśl Art. 36a Ustawy z dnia 7 lipca 1994 r. Prawo budowlane zostaną wykonane jako zmiany nieistotne do Decyzji pozwolenia na budowę nr 618/09 z dnia 27.11.2009 roku oraz decyzji nr 587/12 z dnia 26.1.2012 roku dla inwestycji polegającej na rozbudowie wraz z przebudową (modernizacją) budynku Lubuskiego Urzędu Wojewódzkiego w Gorzowie Wlkp.

## **1.4 AKTUALNE UWARUNKOWANIA WYKONANIA PRZEDMIOTU ZAMÓWIENIA**

W związku z inwestycją polegającą na rozbudowie wraz z przebudową (modernizacją) budynku Lubuskiego Urzędu Wojewódzkiego w Gorzowie Wlkp. która miała miejsce w 2013 oraz 2014 roku, w ramach kolejnych etapów modernizacji obiektu, przewiduje się aranżację ustępów ogólnodostępnych objętych niniejszym opracowaniem. Celem obecnego etapu jest dostosowanie pomieszczeń higieniczno-sanitarnych (ustępów) do obowiązujących przepisów warunków technicznych oraz podwyższenie standardu wykończenia powierzchni ogólnodostępnej.

## 1.5 OGÓLNE WŁAŚCIWOŚCI FUNKCJONALNO - UŻYTKOWE

Poprzez projektowaną aranżację związaną z przebudową i remontem ustępów należy stworzyć powierzchnię funkcjonalną i przyjazną użytkownikom. Ustępy należy zaprojektować oraz wykonać wg nowoczesnych standardów.

Po przeprowadzonych pracach budowlanych powierzchnia ustępów nie zmieni swojej podstawowej funkcji. Zmianom ulegnie rozkład wewnętrznych części ustępów, który na poszczególnych kondygnacjach należy dostosować do potrzeb wydziałów tam się znajdujących. W poszczególnych ustępach wg życzenia Inwestora należy przewidzieć:

- przedsionki
- ustępy (kabiny) zawierające pisuary
- kabiny ustępowe
- magazyn
- aneks
- pomieszczenia przeznaczone dla osób niepełnosprawnych

## 1.6 SZCZEGÓLNE WŁAŚCIWOŚCI FUNKCJONALNO-UŻYTKOWE WYRAŻONE WE WSKAŹNIKACH POWIERZCHNIOWO-KUBATUROWYCH USTALONE ZGODNIE Z POLSKĄ NORMĄ PN-ISO 9836:1997 "WŁAŚCIWOŚCI UŻYTKOWE W BUDOWNICTWIE. OKREŚLENIE WSKAŹNIKÓW POWIERZCHNIOWYCH I KUBATUROWYCH"

Program Funkcjonalno Użytkowy w zakresie projektu oraz wykonawstwa nie przewiduje istotnych zmian w istniejącej powierzchni użytkowej pomieszczeń oraz kubatury. Dopuszczone są zmiany związane ze zmianą lokalizacji ścianek działowych oraz montażu urządzeń.

### 1.6.1 POWIERZCHNIE UŻYTKOWE POSZCZEGÓLNYCH POMIESZCZEŃ WRAZ Z OKREŚLENIEM ICH FUNKCJI - INWENTARYZACJA

Kondygnacja	Ustęp męski		Ustęp damski	
	Powierzchnia m <sup>2</sup>	Przeznaczenie ustępu	Powierzchnia m <sup>2</sup>	Przeznaczenie ustępu
PIĘTRO 2	13,08	ogólnodostępny	13,00	ogólnodostępny
PIĘTRO 3	13,09	ogólnodostępny z przeznaczeniem dla osób niepełnosprawnych	12,20	ogólnodostępny z przeznaczeniem dla osób niepełnosprawnych
PIĘTRO 6	12,99	ogólnodostępny	13,69	ogólnodostępny
PIĘTRO 8	13,16	ogólnodostępny	13,69	ogólnodostępny
PIĘTRO 12	13,44	ogólnodostępny	13,69	ogólnodostępny
PIĘTRO 13	13,44	ogólnodostępny	13,69	ogólnodostępny

### 1.6.2 WSKAŹNIKI POWIERZCHNIOWO-KUBATUROWE, W TYM WSKAŹNIK OKREŚLAJĄCY UDZIAŁ POWIERZCHNI RUCHU W POWIERZCHNI NETTO

W pomieszczeniach objętych opracowaniem nie przewiduje się wyznaczania powierzchni ruchu.

Kondygnacja	Ustęp męski		Ustęp damski	
	Kubatura [m <sup>3</sup> ]	Wysokość pomieszczenia [m]	Kubatura [m <sup>3</sup> ]	Wysokość pomieszczenia [m]
PIĘTRO 2	34,00	2,60	33,80	2,60
PIĘTRO 3	34,03	2,60	31,72	2,60
PIĘTRO 6	33,77	2,60	35,59	2,60
PIĘTRO 8	34,27	2,60	35,59	2,60

PIĘTRO 12	34,94	2,60	35,59	2,60
PIĘTRO 13	34,94	2,60	35,59	2,60

### 1.6.3 INNE POWIERZCHNIE, JEŚLI NIE SĄ POCHODNĄ POWIERZCHNI UŻYTKOWEJ OPISANYCH WCZEŚNIEJ WSKAŹNIKÓW

W ramach opracowania należy przewidzieć częściowy remont wykładziny PCV holów windowych na kondygnacjach omawianych ustępów. Związane jest to z ewentualnym przesunięciem otworów drzwiowych do projektowanych pomieszczeń.

### 1.6.4 OKREŚLENIE WIELKOŚCI MOŻLIWYCH PRZEKROCZEŃ LUB POMNIEJSZENIA PRZYJĘTYCH PARAMETRÓW POWIERZCHNI I KUBATUR LUB WSKAŹNIKÓW

Przekroczenia lub pomniejszenia wymienionych parametrów powierzchni mogą nastąpić podczas zmiany aranżacji istniejących ustępów. Jest to związane z likwidacją i montażem nowych ścianek działowych jak również ze względu na montaż nowych instalacji i urządzeń. Zmiany nie powinny przekroczyć przedziału od -15 do +15%.

## 2. OPIS WYMAGAŃ ZAMAWIAJĄCEGO W STOSUNKU DO PRZEDMIOTU ZAMÓWIENIA

W ramach aranżacji ustępów związanych z ich przebudową oraz remontem przewiduje się wykonanie prac w trybie "zaprojektuj i wybuduj". Omówione w opracowaniu ustępy na 6 kondygnacjach budynku będą objęte jednym postępowaniem.

### 2.1 WYMAGANIA PODSTAWOWE

- Przy realizacji zadania na etapie przygotowania oferty, projektowym i wykonawczym nie dopuszcza się możliwość pozostawienia części wyposażenia, urządzeń i instalacji. Należy przewidzieć wymianę wszystkich elementów wyposażenia, wykończenia oraz elementów instalacji elektrycznych i sanitarnych.
- Zamawiający wymaga, aby przy projektowaniu i wykonawstwie stosować wyroby, które zostały zastosowane jako materiały wykończeniowe ustępów na kondygnacji parteru, 15 oraz 4 piętra. Zamawiającemu zależy na zachowaniu we wszystkich ustępach urzędu jednakowej stylistyki materiałowej pod względem wizualnym oraz jakościowym. Materiały wykończeniowe muszą być dopuszczone do obrotu oraz powszechnego stosowania w budownictwie. Wszystkie niezbędne elementy winny być wykonane zgodnie z obowiązującymi normami.
- Zamawiający wymaga, aby elementy konstrukcyjne miały zapewnioną trwałość nie krótszą niż 25 lat, instalacje w zakresie orurowania i okablowania powinny zapewnić użytkowanie w okresie nie krótszym niż 15 lat.
- Na wykonanie prac Wykonawca nie ma obowiązku uzyskiwać decyzji pozwolenia na budowę oraz zgłoszenia robót budowlanych. Prace będą objęte aktualnym pozwoleniem na budowę jako zmiany nieistotne.

### 2.2 WYMAGANIA OGÓLNE NA ETAPIE PROJEKTOWANIA

- Zamawiający oczekuje, że Wykonawca opracuje koncepcję projektową wraz z opisem wyposażenia i działania (adekwatne do rodzaju zadania) które na bieżąco konsultowane będą z Zamawiającym w zakresie estetyki, aranżacji wnętrza i funkcjonalności.
- Zamawiający wymaga przedłożenia do akceptacji rysunków wykonawczych i szczegółowych specyfikacji technicznych wykonania i odbioru robót budowlanych i instalacyjnych przed ich skierowaniem do realizacji, w aspekcie ich zgodności z ustaleniami programu funkcjonalno-użytkowego i umowy.
- Ponadto wykonawca powinien zapewnić wykonanie:
  - opracowania dokumentacji powykonawczej łącznie z protokołami, świadectwami dopuszczenia, atestami, informacją o udzielonej gwarancji.

- d) Dokumentacja ma być wykonana w języku polskim zgodnie z obowiązującymi przepisami, normami, ze sztuką budowlaną oraz powinna być kompletna i przydatna z punktu widzenia celu, któremu ma służyć.
- e) Projekty powinny zawierać optymalne rozwiązania funkcjonalno – użytkowe, konstrukcyjne, materiałowe i kosztowe oraz wszystkie niezbędne rysunki szczegółów i detali wraz z dokładnym opisem.
- f) Projekt powinien być spójny i skoordynowany we wszystkich branżach.
- g) Zakres i forma dokumentacji projektowej ( w tym przedmiary robot ) mają być sporządzone zgodnie z Rozporządzeniem Ministra Infrastruktury z dnia 02 września 2004 r. w sprawie szczegółowego zakresu i formy dokumentacji projektowej, specyfikacji technicznych wykonania i odbioru robot budowlanych oraz programu funkcjonalno-użytkowego ( Dz. U. z 2004 r. Nr 202, poz.2072 z późn. zm.)-

## 2.3 PRZYGOTOWANIE TERENU BUDOWY

Przed przystąpieniem do robót budowlanych , miejsce prac należy zabezpieczyć przed rozprzestrzenianiem się kurzu na pozostałą powierzchnię urzędu. Dotyczy to przede wszystkim czynności związanych z przebudową otworu drzwiowego pomiędzy ustępami a holem windowym. W związku z powyższym Inwestor zabrania tradycyjnego wycinania otworu w ścianie żelbetowej. Należy zastosować wysokowydajne systemy wyciągowe lub otwór wykonać poprzez wykucie. Prace wewnątrz ustępów wykonywać przy zamkniętych drzwiach pomieszczenia. Ewentualne zabezpieczenie na holu windowym nie może ograniczać ciągów ewakuacyjnych budynku oraz dostępu do wind.

## 2.4 ARCHITEKTURA I WYKOŃCZENIE

### 2.4.1 INFORMACJE PODSTAWOWE

W ramach przedmiotu zamówienia przewiduje się wykonanie aranżacji ustępów ogólnodostępnych na 6 kondygnacjach budynku Lubuskiego Urzędu Wojewódzkiego. Aranżacje dotyczą ustępu męskiego i damskiego kondygnacji.

Wszystkie prace projektowe oraz wykonawcze wykonywać zgodnie z Rozporządzeniem Ministra Infrastruktury z dnia 12 kwietnia 2002 roku w sprawie warunków technicznych, jakim powinny odpowiadać budynki i ich usytuowanie z późn. zm.

Dopuszcza się niewykonywanie na każdej kondygnacji biurowca ustępów dla osób niepełnosprawnych. Uwarunkowania te będą objętą ekspertyzą wykonaną przez rzeczoznawcę o odpowiedniej specjalności. Inwestor wystąpi o zatwierdzenie odstąpienia do Ministra Infrastruktury.

Przy projektowaniu pomieszczeń, podstawowym czynnikiem jest uzyskanie minimum na każdy ustęp męski lub damski:

- 2 miski ustępowe
- 2 umywalki
- 1-2 pisuary

po spełnieniu powyższych wymagań należy przewidzieć

- 1 aneks zawierający zlewozmywak
- 1 magazyn

W pomieszczeniach aneksu oraz magazynu dopuszcza się zastosowanie drzwi przesuwnych chowanych w ścianę , zamykanych na klucz.

Wystrój wnętrz oraz materiały zastosowane w projektowanych pomieszczeniach zaprojektować oraz wykonać w zgodności do wyremontowanych już ustępów na kondygnacji: parteru, 4 piętra oraz 15 piętra.

Pomieszczenia objęte opracowaniem w niniejszej specyfikacji będą posiadały następujące oznaczenia:

- **2/01 UM** - ustęp męski na kondygnacji 2 piętra
- **2/02 UD** - ustęp damski na kondygnacji 2 piętra



- **3/01 UM** - ustęp męski na kondygnacji 3 piętra
- **3/02 UD** - ustęp damski na kondygnacji 3 piętra
- **6/01 UM** - ustęp męski na kondygnacji 6 piętra
- **6/02 UD** - ustęp damski na kondygnacji 6 piętra
- **8/01 UM** - ustęp męski na kondygnacji 8 piętra
- **8/02 UD** - ustęp damski na kondygnacji 8 piętra
- **12/01 UM** - ustęp męski na kondygnacji 12 piętra
- **12/02 UD** - ustęp damski na kondygnacji 12 piętra
- **13/01 UM** - ustęp męski na kondygnacji 13 piętra
- **13/02 UD** - ustęp damski na kondygnacji 13 piętra

Inwestycja ma na celu dostosowanie pomieszczeń ustępów do obowiązujących przepisów warunków technicznych oraz podwyższenie standardu wykończenia powierzchni ogólnodostępnej.

Pomieszczenia ustępów należy zaprojektować i wykonać o wysokość w świetle co najmniej 2,6 m. Ściany pomieszczenia higieniczno-sanitarnego projektuje się do wysokości co najmniej 2 m wykończone jako powierzchnie zmywalne i odporne na działanie wilgoci. Posadzkę projektuje się jako zmywalną, nienasiąkliwą i antypoślizgową. Drzwi do wydzielonych ustępów projektuje się otwierane na zewnątrz pomieszczenia, o szerokości min 0,8 m i wysokości 2 m w świetle ościeżnicy. Wszystkie nowoprojektowane drzwi poza drzwiami do serwerów w dolnej części wyposażone w podcięcie wentylacyjne o sumarycznym przekroju nie mniejszym niż 0,022 m<sup>2</sup> dla dopływu powietrza do projektowanych pomieszczeń.

Dopuszcza się zastosowanie drzwi przesuwnych do pomieszczenia aneksu i magazynu zamykane na klucz.

## **2.4.1 PRZY PROJEKTOWANIU I WYKONANIU POMIESZCZEŃ NALEŻY UWZGLĘDNIĆ 4 RODZAJE POMIESZCZEŃ**

### **2.4.1.1 USTĘP OGÓLNODOSTĘPNY MĘSKI (szt.5)**

Aranżacji ulegną ustępy oznaczone jako : **2/01 UM, 6/01 UM, 8/01 UM, 12/01 UM, 13/01 UM.**

W ustępach należy wydzielić następujące pomieszczenia:

- przedsionek (zawierające wyłącznie umywalki)
- ustępy (powierzchnia zawierająca pisuary)
- kabiny ustępowe (zawierające miski ustępowe)
- aneks (zlewozmywak z szafką pod blatem oraz wiszącą nad zlewozmywakiem)
- magazyn

### **2.4.1.2 USTĘPY OGÓLNODOSTĘPNE DAMSKIE (szt.5)**

Aranżacji ulegną ustępy oznaczone jako : **2/02 UD, 6/02 UD, 8/02 UD, 12/01 UD, 13/01 UD.**

W ustępach należy wydzielić następujące pomieszczenia:

- przedsionek (zawierające wyłącznie umywalki)
- kabiny ustępowe (zawierające miski ustępowe)
- aneks
- magazyn

### **2.4.1.3 USTĘPY OGÓLNODOSTĘPNE PRZEZNACZONE DLA OSÓB NIEPEŁNOSPRAWNYCH MĘSKIE (szt.1)**

Aranżacji ulegną ustępy oznaczone jako : **3/01 UM**

W ustępach należy wydzielić następujące pomieszczenia:

- przedsionek (zawierające wyłącznie umywalki)
- kabiny ustępowe (zawierające miski ustępowe)
- kabinę ustępową dla osób niepełnosprawnych z przestrzenią manewrową o powierzchni 150x150 cm oraz ewentualny pisuar)
- ewentualnie aneks
- ewentualnie magazyn

Ze względu na ograniczoną powierzchnię ustępów objętych opracowaniem, dopuszcza się zastosowanie pisuaru w kabinie ustępowej dla osób niepełnosprawnych.

### **2.4.1.4 USTĘPY OGÓLNODOSTĘPNE PRZEZNACZONE DLA OSÓB NIEPEŁNOSPRAWNYCH DAMSKIE (szt.1)**

Aranżacji ulegną ustępy oznaczone jako : **3/02 UD**

W ustępach należy wydzielić następujące pomieszczenia:

- przedsionek (zawierające wyłącznie umywalki)
- kabiny ustępowe (zawierające miski ustępowe)
- kabinę ustępową dla osób niepełnosprawnych z przestrzenią manewrową o powierzchni 150x150 cm)
- ewentualnie aneks
- ewentualnie magazyn

## **2.5 KONSTRUKCJA**

W ramach dostosowania pomieszczeń należy przewidzieć powiększenie drzwi wejściowych do ustępów i ich ewentualne przesunięcie. W związku z planowaną większą ilością przekuć w budynku LUW w ramach aranżacji ustępów należy wykonać ramy stalowe składające się z dwóch dwuteowników 160 jako nadproża, dwóch ceowników 220 jako słupy i dwóch kątowników 50x100 w posadzce. Elementy połączyć za pomocą spawów.

Sposób montażu ram wykonać zgodnie ze sztuką budowlaną i opisem do projektu branży konstrukcyjnej.

Podmurowania otworów wykonać z cegły ceramicznej pełnej wiązanej, lub bloczków betonu komórkowego.

## **2.6 INSTALACJE**

### **2.6.1 INSTALACJE SANITARNE**

W ramach aranżacji ustępów należy zaprojektować oraz wykonać:

- instalację wodociagową
- instalację kanalizacji sanitarnej
- instalację wentylacji mechanicznej - wg odrębnego opracowania

Należy przewidzieć wymianę wszystkich instalacji sanitarnych w pomieszczeniach wraz z ingerencją w instalacje w stropie na wyższej i ewentualnie niższej kondygnacji (celem wymiany instalacji - rur żeliwnych - leżaków wraz z kielichami). Do obowiązków Wykonawcy należeć będzie przywrócenie posadzki w tych pomieszczeniach do stanu pierwotnego.

### 2.6.1.1 INSTALACJE WODOCIĄGOWE

Zasilanie toalet w wodę należy wykonać z istniejących pionów wodociagowych zlokalizowanych w szachtach instalacyjnych. Instalacja wody zimnej i ciepłej wykonać z rur miedzianych łączonych na lut miękki lub kształtki zaciskowe. Jako zawory odcinające stosować należy kurki kulowe, mosiężne, chromowane, o połączeniach gwintowanych.

W ustępach, których nie będzie miejsca na zlokalizowanie pomieszczenia aneksu, przy umywalkach przedsionka należy przewidzieć zawór z baterią umożliwiającą nalanie wody np. do czajników elektrycznych.

Rury prowadzone w bruzdach ściennych izolować otuliną z pianki poliuretanowej. Minimalna grubość izolacji ( $0,035\text{W}/\text{m}^2\cdot\text{K}$ ):

- dla średnicy wewn. do 22mm – 10mm
- dla średnicy wewn. od 22 do 35mm – 15mm
- dla średnicy wewn. od 35 do 100mm – równa połowie średnicy wewnętrznej rury.

Baterie przy umywalkach należy przewidzieć jako elektroniczne. Bateria przy umywalce dla osób niepełnosprawnych specjalna, z dłuższym wysięgnikiem.

### 2.6.1.2 INSTALACJA KANALIZACJI SANITARNEJ

Na instalację kanalizacyjną wewnętrzną składają się poziome przewody odpływowe prowadzone pod stropem. Wszystkie projektowane przewody instalacji kanalizacyjnej sanitarnej wykonane z rur i kształtek kanalizacyjnych z tworzyw sztucznych PVC do kanalizacji bezciśnieniowej. Połączenia kielichowe na uszczelkę wargową gumową.

Przewidziano zainstalowanie typowych przyborów sanitarnych. Lokalizacja wszystkich przyborów sanitarnych i urządzeń została przedstawiona w części rysunkowej projektu.

Podejścia kanalizacyjne do poszczególnych przyborów sanitarnych prowadzone ze spadkiem minimum 2%. Średnice podejść wg PN-92/B-01707.

Przybory sanitarne umieszczone na wysokościach standardowych, odpowiednich dla poszczególnych rodzajów przyborów.

Mocowanie przewodów instalacji kanalizacyjnej sanitarnej przy pomocy uchwytów stalowych z gumową wkładką ochronną oraz uchwytów z tworzyw sztucznych do ścian, stropów i innych elementów konstrukcyjnych budynku. Punkty mocowania przewodów w odległości maksimum: 2,0m (dla głównych poziomych przewodów odpływowych i pionów), 1,0m (dla podejść kanalizacyjnych).

### 2.6.2 INSTALACJE ELEKTRYCZNE

W ramach aranżacji ustępów należy zaprojektować oraz wykonać:

- instalację oświetlenia ogólnego
- instalację gniazd wtykowych 230V
- instalację wyrównawczą
- ochronę od porażeń
- zasilanie urządzeń sanitarnych

#### 2.6.2.1 INSTALACJA OŚWIETLENIA OGÓLNEGO

Instalację oświetlenia należy zaprojektować i wykonać przewodami YDYżo 3x1,5mm<sup>2</sup>. Przewody układać pod tynkiem, lub w rurach osłonowych typu peszel  $\varnothing 20$  w przestrzeni międzykonstrukcyjnej.

Zastosować oprawy oświetleniowe 4x18W z kloszem opalizowanym do montażu w suficie podwieszanym kasetonowym lub oprawy LED.

Zaleca się, aby oprawy załączane były przy pomocy czujek ruchu 360°, montowanych w suficie podwieszanym.

Rozdział zasilania wykonać przy pomocy natynkowych puszek rozgałęźnych z tworzywa sztucznego, w przestrzeni międzykonstrukcyjnej sufitu. Wykorzystać istniejącą instalację elektryczną.

### **2.6.2.2 INSTALACJA GNIAZD WTYKOWYCH 230V**

Instalację gniazd wtykowych projektuje się przewodami YDYżo 3x2,5mm<sup>2</sup>. Gniazda są przeznaczone do zasilania suszarek elektrycznych do rąk. Uwaga! W przypadku gdy producent suszarki przewiduje bezpośrednie zasilanie urządzenia, wówczas suszarkę należy zasilić poprzez wypust zasilający 230V, 2P+Z. Używać osprzętu podtynkowego. Osprzęt montować wg oznaczeń na planach. Przewody układać pod tynkiem, lub w rurach osłonowych typu peszel  $\varnothing 20$  w przestrzeni międzykonstrukcyjnej.

Wysokość montażu gniazd: - gniazda 230V w sanitariatach – wysokość dostosować do aranżacji łazienki. Rozdział zasilania wykonać przy pomocy natynkowych puszek rozgałęźnych z tworzywa sztucznego, w przestrzeni międzykonstrukcyjnej sufitu. Wykorzystać istniejącą instalację elektryczną.

### **2.6.2.3 INSTALACJA WYRÓWNAWCZA**

W poszczególnych pomieszczeniach przewidzieć instalację wyrównawczą łączącą wszystkie dostępne części przewodzące (metalowe rury instalacji sanitarnej, itp.). Instalację wykonać przewodami LgYżo 6mm<sup>2</sup>.

### **2.6.2.4 OCHRONA OD PORAŻEŃ**

Ochronę przed dotykiem należy zapewnić przez zastosowanie właściwej izolacji części czynnych. Ochronę przed dotykiem pośrednim należy zapewnić przez zastosowanie w instalacjach wewnętrznych budynku samoczynnego wyłączenia zasilania przy zwarciu w układzie TN-C-S, realizowanego przez bezpieczniki, wyłączniki instalacyjne i wyłączniki ochronne różnicowoprądowe o  $I_{\Delta} = 30$  mA – uznaje się za spełnioną jak dla instalacji istniejącej.

### **2.6.2.5 ZASILANIE URZĄDZEŃ SANITARNYCH**

Przewiduje się zamontowane baterii umywalkowych, wymagających zasilania energią elektryczną. Należy wykonać wypusty zasilające ww. urządzenia. Instalację wykonać przewodami YDYżo 3x2,5mm<sup>2</sup>. Zasilanie wentylatorów kanałowych wykonać przewodem YDYżo 4x1,5mm<sup>2</sup> wyprowadzonym z oprawy oświetleniowej. Załączenie wentylatora powiązać z pracą oświetlenia. Wentylatory z wbudowanym opóźnieniem czasowym.

Przewody zaprojektować i wykonać pod tynkiem, lub w rurach osłonowych typu peszel  $\varnothing 20$  w przestrzeni międzykonstrukcyjnej. Wypusty zasilające wyprowadzić ze ściany na wysokości armatury łazienkowej. Rozdział zasilania wykonać przy pomocy natynkowych puszek rozgałęźnych z tworzywa sztucznego, w przestrzeni międzykonstrukcyjnej sufitu. Wykorzystać istniejącą instalację elektryczną.

## **2.7 WYKOŃCZENIE**

### **2.7.1 PRACE BUDOWLANE ZWIĄZANE Z ARANŻACJĄ USTĘPÓW**

W ramach opracowania Wykonawca zobowiązany jest do wykonania następujących czynności

- demontaż i likwidację istniejących elementów wykończenia wewnątrz takich jak:
  - ściany działowe
  - płytki ścienne szkliwione do wysokości 205 cm.
  - płytki ceramiczne posadzkowe
  - podwieszane sufity gipsowo-kartonowe
  - wpusty posadzkowe
  - kratki sufitowe wentylacji mechanicznej
  - drzwi wewnętrzne białe
  - wyposażenie ceramiczne

- istniejące oświetlenie
- instalacje elektryczne
- instalacje sanitarne
- powiększenia i ewentualnego przesunięcia otworów drzwiowych wejściowych do ustępów
- wykonanie nowych instalacji elektrycznych wewnętrznych
- wykonanie nowych instalacji sanitarnych wewnętrznych
- wymiana wszystkich instalacji sanitarnych w pomieszczeniach wraz z ingerencją w instalacje w stropie na wyższej i ewentualnie niższej kondygnacji (celem wymiany instalacji - rur żeliwnych - leżaków wraz z kielichami). Do obowiązków Wykonawcy należy będzie przywrócenie posadzki w tych pomieszczeniach do stanu pierwotnego-dotyczy pomieszczeń nie objętych remontem.
- budowa ścianek działowych z bloczków gipsowych lub z betonu komórkowego obitych płytą G-K wodoodporną
- częściowe wykończenie ścian płytkami gresowymi, częściowe szpachlowanie i szlifowanie do malowania farbą lateksową odporną na zmywanie w kolorze białym,
- wykończenie posadzek płytką gresową
- montaż nowych wpustów posadzkowych
- wykonanie nowych sufitów podwieszanych kasetonowych 60x60
- montaż oświetlenia sufitowego
- montaż ceramiki łazienkowej
- wyposażenie pomieszczeń w dodatkowe urządzenia oraz przybory sanitarne
- montaż drzwi aluminiowych anodowanych z korytarza
- montaż drzwi wewnętrznych
- montaż oraz wykonanie instalacji wentylacji mechanicznej wywiewnej
- uzupełnienie i naprawa posadzki w holu windowym po wykonaniu otworu drzwiowego do ustępu

**W ustępach przeznaczonych dla osób niepełnosprawnych, należy zwrócić uwagę na próg który może wystąpić pomiędzy przedsionkiem a holem windowym. W przypadku jego wystąpienia bezwzględnie należy zniwelować tą różnicę, poprzez skucie istniejących warstw posadzki ustępu. W ostateczności w uzgodnieniu z Zamawiającym należy wykonać skos posadzki w grubości ściany przed ustępem.**

### 2.7.2 ŚCIANKI DZIAŁOWE

Należy przyjąć system ścian z płyt gipsowych o grubości 80 mm. Rodzaje bloków: wodoodporne (klasa H2 wg PN-EN 12859). Wymiary bloków: szerokość 80 x długość 666mm x wysokość 500mm.

Kleje gipsowe do łączenia bloków - wyroby zgodne z normą PN-EN 12860 - klej do bloków wodoodpornych hydro.

Materiały dodatkowe: przekładki elastyczne z korka prasowanego gr. 5 mm, szer. 80 mm przekładki bitumiczne szer. 80 mm, progowy element zbrojący ze stali ocynkowanej. Obróbka bloków poprzez cięcie piłą ręczną o grubych zębach. Możliwe jest także cięcie specjalnym przyrządem - "gilotyną", za pomocą której łamie się bloki po zarysowaniu ich. Mocując umywalki w ścianach z bloków gipsowych należy stosować elementy mocujące z płytką oporową (np. kołki przeznaczone do dużych obciążeń) lub kotwy iniekcyjne.

Dopuszcza się wykonanie ścianek działowych w technologii z bloczków betonu komórkowego grubości 6cm lub 8cm wyłożonych płytą gipsowo-kartonową wodoodporną wykończoną wg założeń projektowych. Ściany wykończyć płytką ceramiczną oraz szpachlować, szlifować wraz z malowaniem farbą lateksową zmywalną w kolorze białym.

Ścianki o grubości 12 cm powinny być w stanie wykończonym w ceramiczną okładziną ścienną.

### 2.7.3. OKŁADZINA CERAMICZNA

We wszystkich pomieszczeniach wykonać okładziny ścian oraz posadzek z płytek ceramicznych gresowych. Należy zastosować płytki takie jak:

- Kolor grafit Struktura format 29,8x59,5 cm
- Kolor grafit Poler format 29,8x59,5 cm
- Mozaika szklana uniwersalna kolor czerwony/karmazynowy
- fuga w kolorze grafitowym

Przewiduje się:

- wyrównanie podłoża poprzez szpachlowanie zaprawami do renowacji posadzek
- wykonanie izolacji przeciwwodnej szlamami lub foliami w płynie, zgodnie z wytycznymi producenta
- wklejenie taśm narożnych izolacyjnych na styku posadzki z wszystkimi ścianami, również nowo wznoszonymi,
- montaż nowych wpustów kanalizacyjnych (przejścia przez stropy zabezpieczyć do wymaganej odporności ogniowej),
- położenie płytek gresowych podłogowych na klej (grubowarstwowo),

### 2.7.3.1 WYKONYWANIE ROBÓT

Warstwy wyrównawcze pod okładziny gresowe.

Podkład powinien być wykonany zgodnie z projektem, który określa wymaganą wytrzymałość i grubość podkładu oraz rozstaw szczelin dylatacyjnych. Podłoże, na którym wykonuje się podkład z warstwy wyrównawczej powinno być wolne od kurzu i zanieczyszczeń oraz nasycone wodą. Temperatura powietrza przy wykonywaniu podkładów cementowych oraz w ciągu, co najmniej 3 dni nie powinna być niższa niż 5°C. Zaprawę cementową należy przygotowywać mechanicznie. Zaprawa powinna mieć konsystencję gęstą – 5–7 cm zanurzenia stożka pomiarowego. Ilość spoiwa w podkładach cementowych powinna być ograniczona do ilości niezbędnej, ilość cementu nie powinna być większa niż 400 kg/m<sup>3</sup>.

Powierzchnia podkładu sprawdzana dwumetrową łatą przykładaną w dowolnym miejscu, nie powinna wykazywać większych prześwitów większych niż 5mm. Odchylenie powierzchni podkładu od płaszczyzny (poziomej lub pochylej) nie powinny przekraczać 2mm/m i 5mm na całej długości lub szerokości pomieszczenia.

W ciągu pierwszych 7 dni podkład powinien być utrzymywany w stanie wilgotnym, np. przez pokrycie folią polietylenową lub wilgotnymi trocinami albo przez spryskiwanie powierzchni wodą.

Wykonanie izolacji powłokowej.

Płynną substancję folii w płynie lepik należy nanosić na zimno na suche i czyste podłoże w jednej lub 2 warstwach pedzlem, szczotką dekarską z twardym włosiem lub natryskiem. Optymalna temperatura podłoża i otoczenia w czasie wykonywania prac 20°C.

Materiału nie należy stosować:

na wilgotne podłoże,

na podłoże smołowe,

w miejscach gdzie do czasu odparowania rozpuszczalnika występują źródła zapłonu.

Posadzki z płytek.

Zalecenia ogólne:

- Temperatura powietrza w czasie układania płytek powinna wynosić, co najmniej +5°C i nie więcej niż +25°C. Temperaturę tę należy zapewnić, na co najmniej kilka dni przed rozpoczęciem robót oraz w czasie wiązania i twardnienia zaprawy.
- Materiały użyte do wykonania posadzki powinny znajdować się w pomieszczeniach o wymaganej temperaturze, co najmniej 24 godziny przed rozpoczęciem robót,
- Przed przystąpieniem do okładzinowania powierzchni podłóg w pomieszczeniach mokrych należy sprawdzić spadki do elementów odwadniających min. 1,5 %.
- Dla pomieszczeń bez odwodnienia podłogi układać w poziomie wykończeniowym.
- Płytki należy układać i rozmiarzać wg rysunków. Warstwa kleju pod płytki nie może zawierać pustych miejsc.

Przygotowanie podłoża:

- Z powierzchni betonowej należy usunąć wszystkie luźne części, zatłuszczenia, jak również zabrudzenia pochodzenia kwasowego i zasadowego, utrudniające przyczepność warstwy malarskiej, piaszczącej i łuszczącej się warstwy zaprawy.
- Podłoże powinno być nośne a wytrzymałość na odrywanie powinna być zgodna z PN/B-10107 nie mniejsza niż 0,5 MPa.
- Podłoże musi być równe, suche, twarde, czyste, odpowiednio porowate, bez pęknięć i szczelin
- Wilgotność nie może przekraczać 1,5% dla betonu i 0,5% dla anhydrytu.

Roboty zasadnicze:

- Posadzki z płytek układać na przygotowanym wcześniej suchym i czystym podkładzie betonowym. Do układania stosować klej, którego rodzaj dobrać zgodnie z przeznaczeniem posadzki oraz rodzajem płytek.
- Roboty posadzkowe rozpocząć od ułożenia spoziomowanych płytek – reperów, których powierzchnia wyznacza położenie płaszczyzny posadzki. Następnie ułożyć w odstępach będących wielokrotnością wymiaru płytek pasy kierunkowe, których płaszczyznę kontroluje się łąką opieraną na płytkach – reperach. Prawidłowość płaszczyzn układanych pól kontroluje się łąką przykładaną do pasów kierunkowych. Spoiny wypełnia się zaprawą do spoinowania.
- Do fugowania należy przystąpić po upływie 24 h, pełną wytrzymałość okładzina uzyska po 3 dniach.

#### 2.7.4 MALOWANIE ŚCIAN

Malowanie powierzchni ścian wykonać farbami lateksowymi spełniające wymóg Warunków Technicznych mówiący o zmywalności ścian. Przewiduje się użycie farb lateksowych o następującej charakterystyce:

- odporne na warunki atmosferyczne i szorowanie farby lateksowe do powierzchni wewnętrznych silnie narażonych na uszkodzenia, posiadające dużą odporność uzyskanej powłoki i dobrą podatność na czyszczenie,
- nadające się do zastosowania w budynkach użyteczności publicznej,
- wodorozcieńczalne,
- hydrofobowe,
- odporne na szorowanie.

Malować pędzlem, wałkiem lub natryskiwać urządzeniami typu airless, kąt natrysku : 50°, ciśnienie:150-180 bar. Minimalna temperatura obróbki:+5°C dla otoczenia i podłoża. W celu uniknięcia różnic kolorystycznych na złączach pasm roboczych, większe powierzchnie należy malować w jednym cyklu metodą „mokrym w mokre”. Nie stosować na powierzchniach poziomych.

Odpowiednie podłoża i ich przygotowanie: podłoże musi być suche, czyste oraz pozbawione substancji zmniejszających przyczepność.

Ścianki z elementów gipsowych: na silnie chłonących płytach wykonać gruntowanie. Silnie utwardzane, gładkie płyty powlec zwiększającą przyczepność warstwą gruntującą. Zeszlifować nadmiar szpachłówki. Miękkie i gładkie miejsca szpachlowania gipsem wzmocnić.

**Wykonawca zobowiązany jest przedstawić zamawiającemu kartę techniczną lub certyfikat przyjętej do wykonawstwa farby, spełniającej kryteria zmywalności ścian.**

#### 2.7.5 SUFIT PODWIESZANY

Należy wykonać sufity podwieszane na konstrukcji stalowej z zastosowaniem paneli sufitowych i sufitu podwieszanego takiego jak:

akustyczny sufit podwieszony z płyt wypełniających z prasowanej wełny kamiennej bez dodatków organicznych; kolor RAL 9016 (biały); w module 600x600mm; grubość 15mm; o krawędzi E24 (podciętej); o gładkiej i malowanej fakturze; zabezpieczonej od tyłu welonem szklanym; malowanymi krawędziami bocznymi; płyta o pełnej stabilności wymiarowej i odporności do 100% wilgotności względnej.

O gwarantowanych i deklarowanych parametrach:

- współczynnik pochłaniania dźwięku  $W=0,95$ ;
- reakcja na ogień zgodnie z PN-EN 13501-1 Euro klasa A1;
- przewodność cieplna  $\lambda=0,037\text{mW/mK}$ ;
- uwalnianie formaldehydu - Klasa E1;
- odporność na zginanie: Klasa 1/C/0N
- wyrób wykonany zgodnie z Normą EN 13964 posiadający znak CE
- konstrukcja nośna z profili T24 w kolorze białym

## 2.7.6 STOLARKA DRZWIOWA WEWNĘTRZNA

Wszystkie pomieszczenia wyposażać w nowe drzwi, również drzwi do pomieszczenia serwerowni (wejście z ustępu męskiego) o wymiarze niestandardowym. Drzwi dostosować do istniejącego otworu.

Do wszystkich skrzydeł zamontować odbojniki.

Drzwi wejściowe do zespołów ustępów z korytarza: drzwi aluminium anodowane, stylizowane i wykonane zgodnie z systemem istniejących drzwi do toalet na parterze, 4 i 15 piętrze. Konstrukcja wzmocniona, z samozamykaczem. Szkło bezpieczne, z efektem szkła mlecznego, nieprzeźierne z nawiewnikiem.

Drzwi do kabin ustępowych:

Konstrukcja skrzydła: system przylgowy, ramiak drewniany obłożony dwiema gładkimi płytami, wypełnienie płytą wiórową otworowaną, klejona CPL w kolorze ORZECH zgodnym z drzwiami toalet na parterze, 4 i 15 piętrze LUW. Wyposażenie: zamek jednopunktowy, wpuszczany, do blokady łazienkowej (wc) lub wkładka patentowa, zawiasy: czopowe wkręcane podcięcie wentylacyjne, samozamykacze.

Drzwi przesuwne na kasetach systemowych wysokiej jakości. Drzwi przesuwne do aneksu oraz magazynu wyposażone w zamknięcie na klucz.

## 2.7.7 LUSTRA

Wg załączonych przykładowych rysunków należy zlokalizować i wykonać wykończenie ścian poprzez wklejenie luster. Wymiary należy zdjąć w na placu budowy po uprzednim wykonaniu ścian działowych oraz ich wykończeniu.

### 2.7.7.1 PRZYGOTOWANIE PODŁOŻA

Powierzchnia, na którą ma być stosowany klej/silikon, powinna być czysta, wolna od kurzu, pyłu, tłuszczu, smaru, rdzy i innych substancji osłabiających przyczepność.

Przed zastosowaniem kleju/sylikonu zaleca się wykonanie próby przyczepności na stosowanym podłożu.

Silikon nie wymaga podkładu, jednakże na specyficznych powierzchniach może zająć konieczność zastosowania podkładu.

### 2.7.7.2 SPOSÓB KLEJENIA

Przed przystąpieniem do aplikacji silikonu obrzeża zabezpieczyć taśmą maskującą.

Obciąć końcówkę kartusza pozostawiając część gwintu. Aplikator nakręcić na gwint, obciąć pod kątem w szerokości dostosowanej do wykonywanej spoiny.

Nakładać za pomocą pistoletów ręcznych lub pneumatycznych. Produkt należy nakładać równoległymi, pionowymi pasmami bądź punktowo w celu umożliwienia odparowania ubocznych produktów utwardzania silikonu. Do chwili utwardzenia silikonu nie należy uszczelniać obrzeży lustra.

W zależności od wielkości i ciężaru, lustro powinno – po przyklejeniu – pozostać podparte przez kilka do kilkunastu godzin. W przypadku stosowania luster nieznanego producenta należy przed klejeniem



wykonać próbę klejenia lustra. Lustro powinno być, bowiem zabezpieczone zgodnie z normą PN-EN 1036:2001 Szkło w budownictwie.

#### **2.7.8 WYKOŃCZENIE HOLU WINDOWEGO**

W związku z przesunięciem otworów drzwiowych pomiędzy projektowanymi ustępami a holem windowym, w celu estetycznego wykończenia posadzek, należy przewidzieć ułożenie nowego pasa wykładziny PCV w korytarzu windowym na całej długości ok 10,50m i szerokości ok. 1,00 m. Wykładzinę PCV dostosować parametrami i kolorystyką do istniejącej wykładziny korytarza.

#### **2.7.9 WYKOŃCZENIE WNĘTRZ**

Do wykończenia wnętrz zastosować materiały, które nie są łatwo zapalne oraz których produkty rozkładu termicznego nie są bardzo toksyczne.

Sufity podwieszane wykonane z materiałów niepalnych, niekapiących i nie odpadających pod wpływem ognia.

#### **2.7.10 WYKONYWANIE PRAC**

Wszystkie prace należy wykonać wg obowiązujących Polskich Norm, odpowiednich zarządzeń oraz wytycznych branżowych, producentów materiałów i urządzeń. Należy stosować przepisy i zarządzenia właściwych urzędów terenowych i centralnych.

#### **2.7.11 UWAGI KOŃCOWE**

Wszystkie użyte do budowy i wykończenia wnętrz materiały i urządzenia zastosowane w projektowanym obiekcie, powinny posiadać odpowiednie i aktualne atesty przeciwpożarowe, certyfikaty na znak bezpieczeństwa, deklaracje zgodności z Polskimi Normami i aprobatami technicznymi oraz świadectwa dopuszczenia do stosowania na terenie Polski, wydane przez odpowiednie, uprawnione instytucje, zezwalające na zastosowanie ich w budownictwie na terenie Polski. Obowiązek posiadania certyfikatów na znak bezpieczeństwa i deklaracji zgodności z Polskimi Normami i aprobatami technicznymi na wyroby budowlane wynika z Rozporządzenia Ministra Spraw Wewnętrznych i Administracji z dnia 5 sierpnia 1998 roku w sprawie aprobaty i kryteriów technicznych oraz jednostkowego stosowania wyrobów budowlanych (Dziennik Ustaw RP Nr 107 z 1998 roku, poz. 679 wraz z późniejszymi zmianami), w których między innymi w rozdziale 5 wyszczególniono naukowo-badawcze jednostki organizacyjne upoważnione do wydawania aprobat technicznych. Obowiązek sprawdzania, czy wszystkie zastosowane i wbudowane w przedmiotowy obiekt materiały i urządzenia posiadają stosowne atesty i dopuszczenia, spoczywa na kierowniku budowy oraz na inspektorach technicznego nadzoru inwestorskiego.

#### **2.8 WYKAZ WYPOSAŻENIA USTĘPÓW**

W ramach projektowania i wykonawstwa, należy zastosować wymienione poniżej wyposażenie ustępów ogólnodostępnych wg pkt 2.8.1. Wg pkt 2.8.2. wymieniony zostanie osprzęt dodatkowy do zastosowania w kabinach przeznaczonych dla osób niepełnosprawnych.

## 2.8.1 WYPOSAŻENIE KTÓRE MOŻE WYSTĄPIĆ W USTĘPACH OGÓLNODOSTĘPNYCH OBJĘTYCH OPRACOWANIEM

### 2.8.1.1 UMYWALKA DUŻA

Umywalka duża o wymiarze 74x44cm, kolor biały, powłoka ochronna.

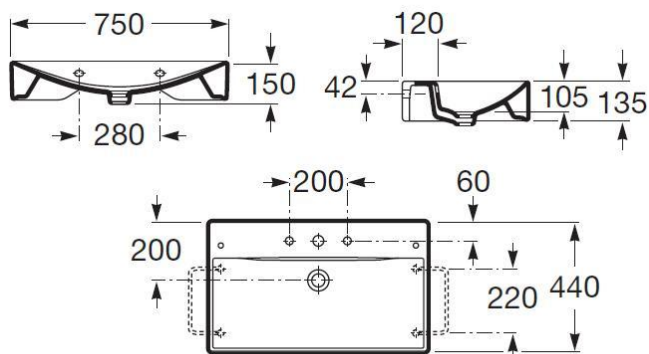

### 2.8.1.2 UMYWALKA MAŁA

Umywalka mała o wymiarze 47x44cm, kolor biały, powłoka ochronna.

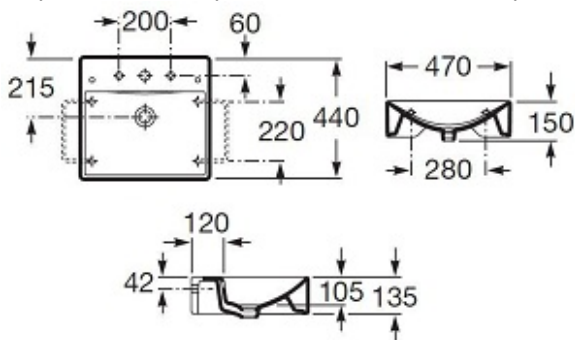

### 2.8.1.3 MISKA USTĘPOWA

Miska ustępowa wisząca 35,5x50 cm, kolor biały.



### 2.8.1.4 PISUAR SZT.1

Pisuar 30x28 cm z pokrywą wolno opadającą, kolor biały.



### 2.8.1.5 DOZOWNIK MYDŁA

Dozownik mydła w płynie stal matowa.



### 2.8.1.6 SUSZARKA DO RĄK

Suszarka do rąk, elektryczna, stal matowa.



### 2.8.1.7 POJEMNIK NA ODPADKI

Pojemnik na odpadki stal matowa.



### 2.8.1.8 POJEMNIK NA PAPIER DO RĄK

Pojemnik na papier, stal matowa.



### 2.8.1.9 KOSZ NA ODPADKI

Kosz pedałowy stal matowa.



### 2.8.1.10 POJEMNIK NA PAPIER TOALETOWY

Pojemnik na duże rolki papieru toaletowego stal matowa.



### 2.8.1.11 SZCZOTKA DO WC

Szczotka do WC stal matowa, montaż ścienny.



#### **2.8.1.12 WIESZAK DRZWIOWY**

Wieszak na ubrania mocowany do drzwi. Podwójny stal matowa.

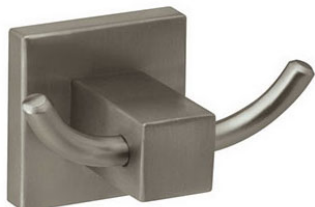

#### **2.8.1.13 KRATKA OZDOBNA - WPUST POSADZKOWY**

W ramach opracowania należy wymienić kratki wpustów posadzkowych pomieszczeń. W przypadku stwierdzenia złego stanu technicznego wpustów, należy je wymienić na nowe wpusty i zastosować kratki ozdobne odpływu. Zastosować kratki takie jak występują w łazienkach na parterze, 4 i 15 piętrze LUW.

#### **2.8.1.14 ZAWÓR WĘŻA Z BATERIĄ**



#### **2.8.1.15 PRZEGRODA PISUAROWA**

Przegroda pisuarowa, kolor biały.



#### 2.8.1.16 BATERIA UMYWALKOWA SZT.4

Bateria umywalkowa elektroniczna z czujnikiem ruchu.



#### 2.8.1.17 PRZYCISK SPŁUKUJĄCY SZT.4

Przycisk spłukujący kolor chrom matowy/aluminium.

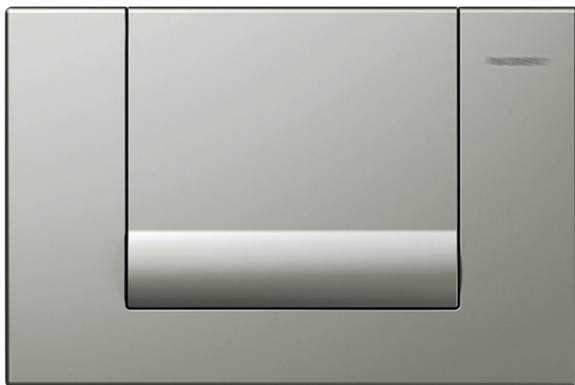

#### 2.8.1.18 PRZYCISK SPŁUKUJĄCY DO PISUARÓW

Przycisk spłukujący kolor chrom matowy/aluminium.



### **2.8.1.19 ZESTAW PODTYNKOWY SLIM**

Zestaw podtynkowy SLIM 8 cm.

### **2.8.1.20 ZESTAW PODTYNKOWY KLASYCZNY**

Zestaw podtynkowy klasyczny.

### **2.8.1.21 KOMUNIKACJA WIZUALNA - PIKTOGRAMY**

Wszystkie pomieszczenia należy oznaczyć elementami komunikacji wizualnej - piktogramami. Czarne symbole na tle aluminium . Symbole umieszczać na drzwiach do pomieszczeń



## **2.8.2 WYKAZ URZĄDZEŃ DODATKOWYCH WYSTĘPUJĄCYCH W KABINACH DLA OSÓB NIEPEŁNOSPRAWNYCH**

### **2.8.2.1 PORECZ PROSTA STAŁA DŁ. 60 cm**



### **2.8.2.2 MISKA USTĘPOWA DLA OSÓB NIEPEŁNOSPRAWNYCH 70X35CM**





### 2.8.2.3 BATERIA PRZEZNACZONA DLA OSÓB NIEPEŁNOSPRAWNYCH



### 2.8.2.4 UMYWALKA DLA OSÓB NIEPEŁNOSPRAWNYCH 55x55cm



### 2.8.2.5 PORĘCZ WC ŚCIENNA ŁUKOWA UCHYLNA DŁ. 85cm

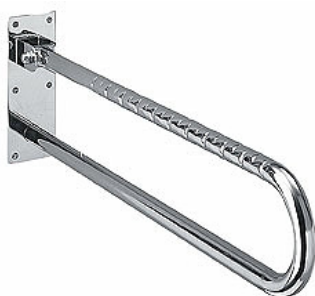

### 2.8.2.6 PORĘCZ WC ŚCIENNA ŁUKOWA STAŁA DŁ. 85cm



### 2.8.2.7 PORĘCZ ŚCIENNA ŁUKOWA UCHYLNA DŁ. 60cm

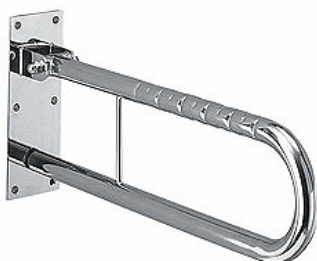

### 2.8.2.8 UCHWYT PAPIERU TOALETOWEGO MONTOWANY DO PORĘCZY



### 2.8.2.9 ZESTAW PODTYNKOWY DLA OSÓB NIEPEŁNOSPRAWNYCH

Zestaw podtynkowy typu SLIM ze wspornikami przeznaczony do montażu w cenie oraz poręczy dla osób niepełnosprawnych, grubość z wykończeniem 12cm.

### 2.8.2.10 SZAFKA STOJĄCA KOLOR CZERWONY POŁYSK

### 2.8.2.11 ZLEWOZMYWAK Z BATERIĄ KUCHENNĄ I BLATEM GRANITOWYM SZARYM

### 2.8.2.12 SZAFKA WISZĄCA, KOLOR CZERWONY POŁYSK



### **SZAFKA STOJĄCA KOLOR CZERWONY**

- Szerokość: 80 cm
- Głębokość: 60 cm
- Wysokość: 85 cm
- Drzwi: Płyta wiórowa, lakier czerwony połysk
- Szafka pod zlew:
- Części główne: Płyta wiórowa, folia melaminowa, tworzywo polipropylenowe
- Tył: Płyta pilśniowa, Farba akrylowa
- Zawiasy: Ramię zawiasu/ Kołek/ Nit/ Sprężyna/ Śruba/
- Płyta górna: stal
- części plastikowe: tworzywo poliamidowe, tworzywo acetalowi
- Części metalowe: cynk
- Blat: granit szary, ewentualnie konglomerat

Jak na załączonym zdjęciu.

### **ZLEWOZMYWAK**

Jak na załączonym zdjęciu.

### **BATERIA KUCHENNA**

- Mosiądz, chromowana powłoka
- Wysokość: ok 15 cm
- Funkcja pozwalająca zredukować przepływ wody, bez wpływu na ciśnienie,
- Nabój z twardymi, trwałymi dyskami/plombami ceramicznymi;

Jak na załączonym zdjęciu.

### **SORTOWNIK**

- Kosz szafkowy do segregacji odpadków montowany jest wewnątrz szafki kuchennej, otwiera się wraz z drzwiami szafki do wbudowania w szafkę kuchenną
- Trzy oddzielne, wyjmowane wiaderka
- System profesjonalnych szyn - całkowite wysunięcie
- Wymiary:
  - Wysokość 43,0 cm
  - Szerokość 25,0 cm
  - Głębokość 46,5 cm

### **SZAFKA WISZĄCA Z OCIEKACZEM**

- Szerokość: 80 cm
- Głębokość: 40 cm
- Wysokość: 80 cm
- W komplecie wysuwana taca z możliwością wyjścia
- Regulowane półki
- Obudowa- grubość 18 mm
- Drzwi: Płyta wiórowa, lakier kolor czerwony
- Uchwyty – proste satyna, dł ok. 30 cm
- Suszarka do szafki ściiennej:
  - stal,
  - proszkowa powłoka,
  - lakier bezbarwny
- Zawiasy:
- Ramię zawiasu/ Kołek/ Nit/ Sprężyna/ Śruba/

3. POGLĄDOWA INWENTARYZACJA USTĘPÓW OBJĘTYCH OPRACOWANIEM

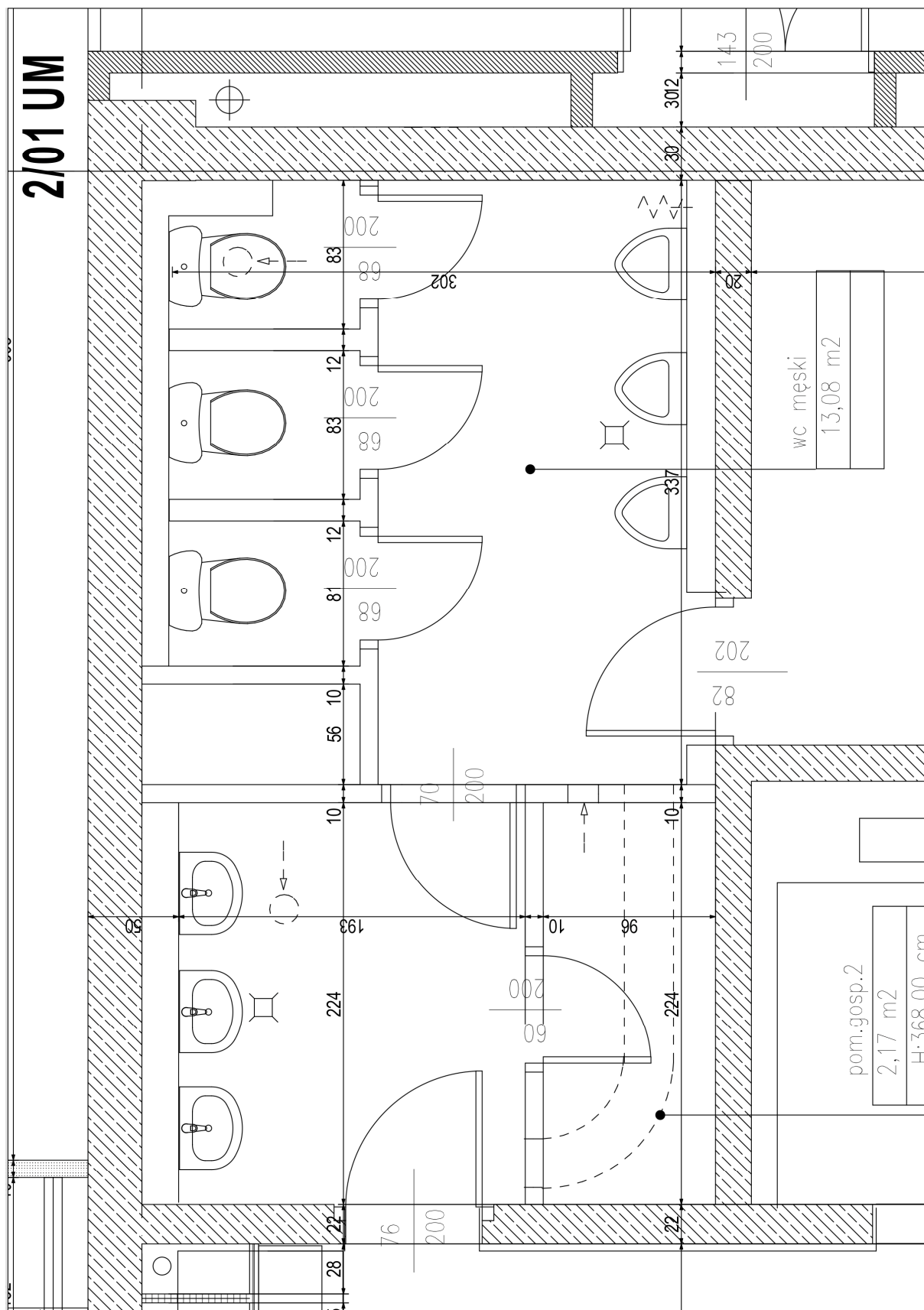

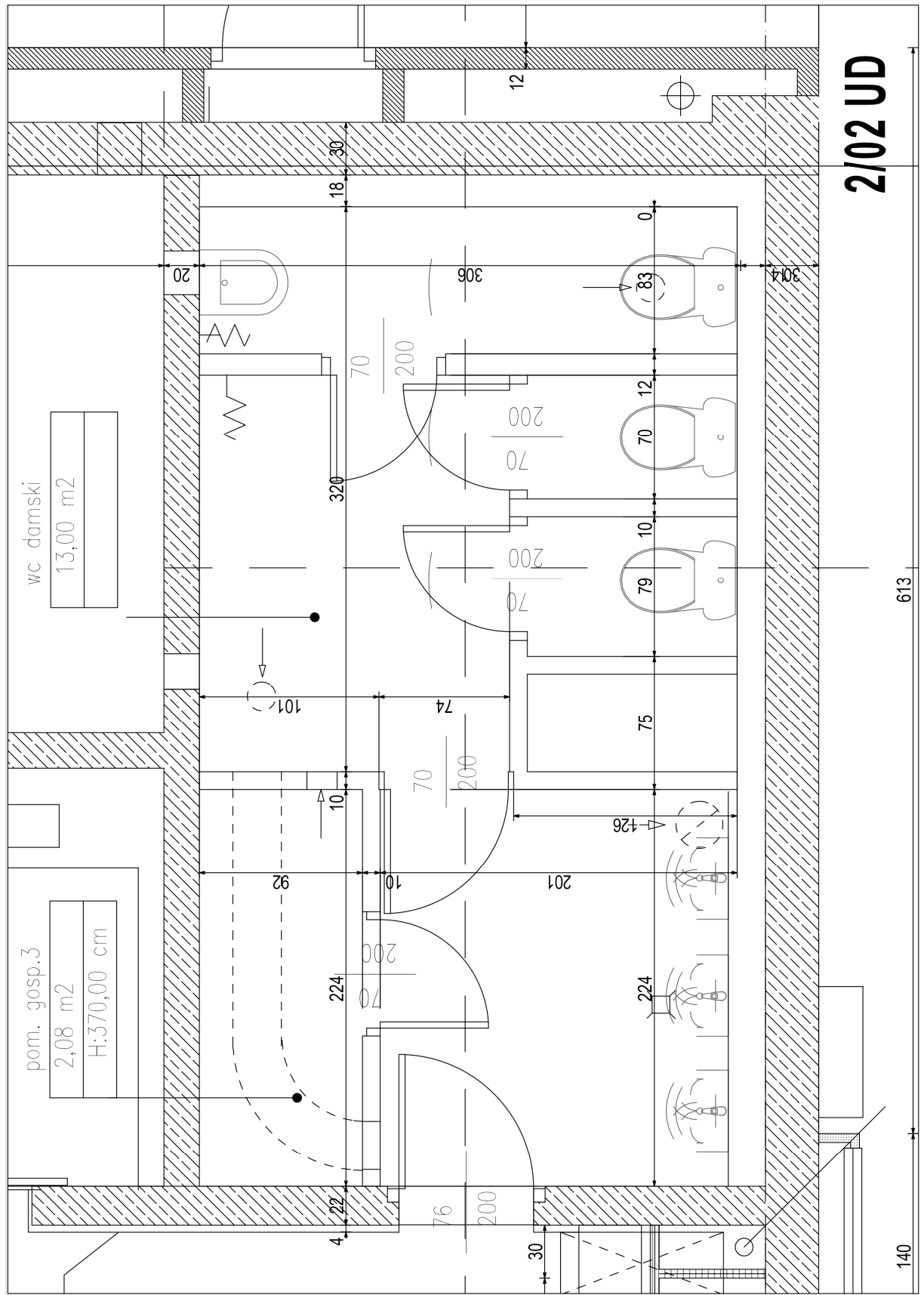

**2/02 UD**

613

140

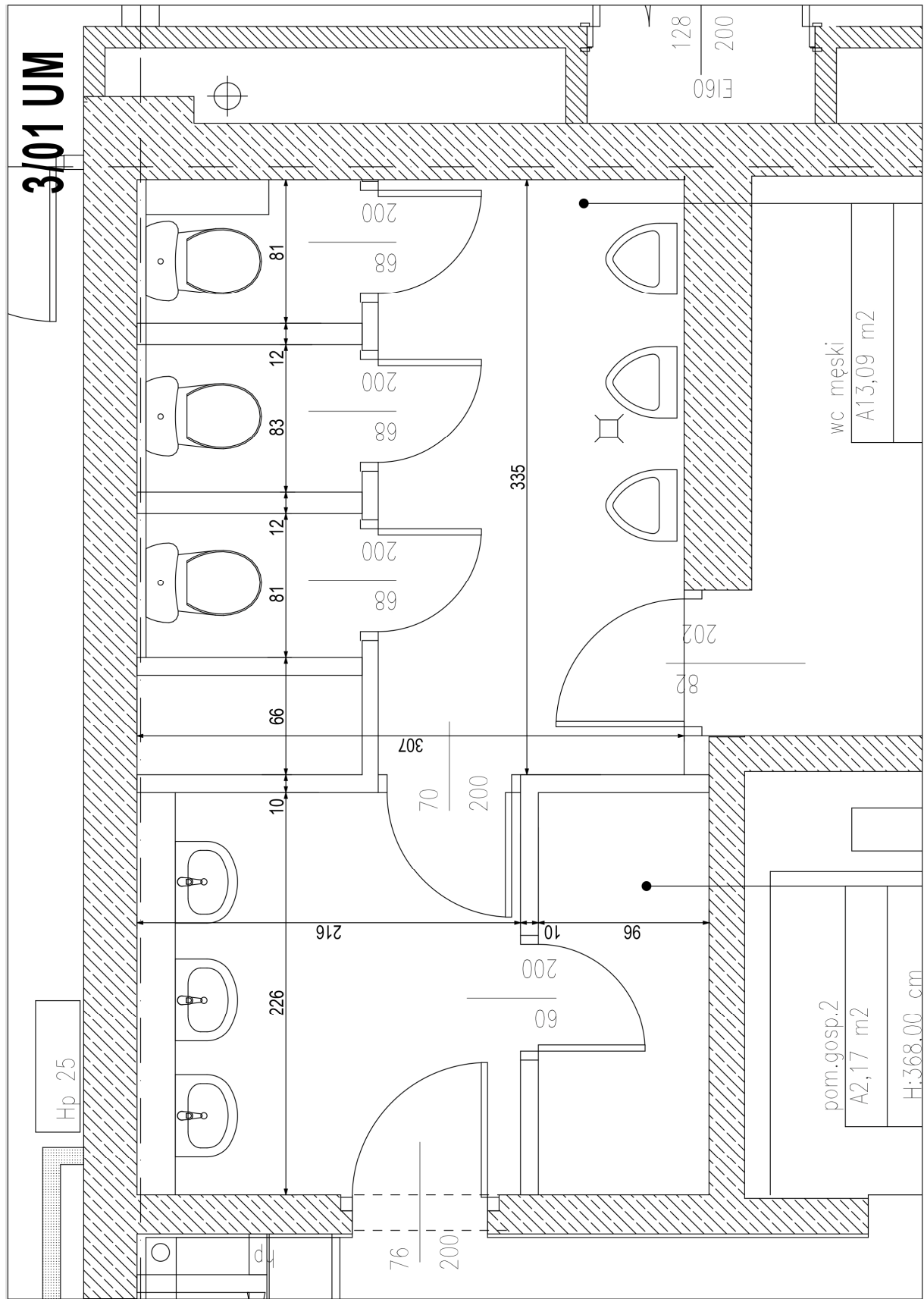

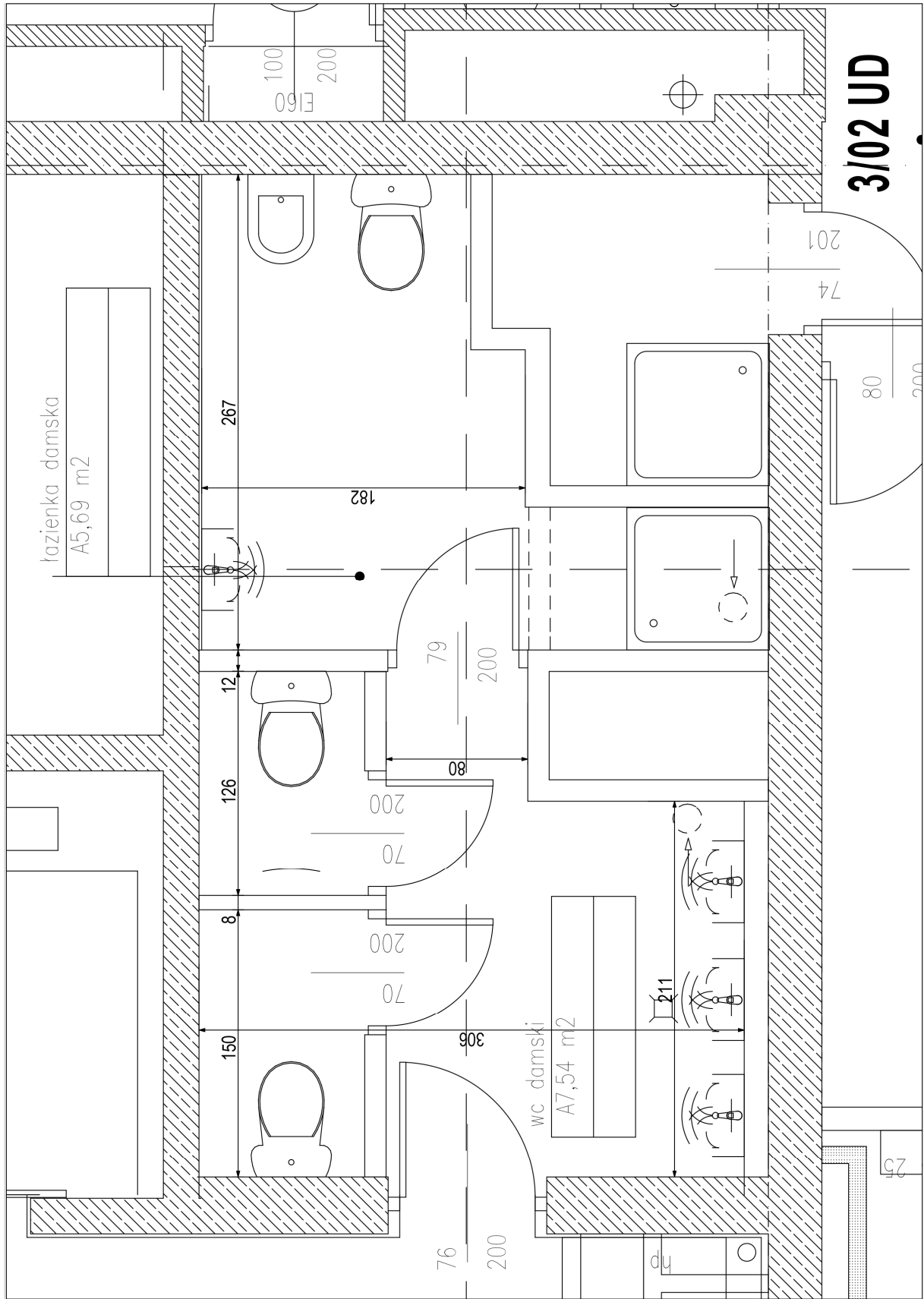

3/02 UD

# 6/01 UM

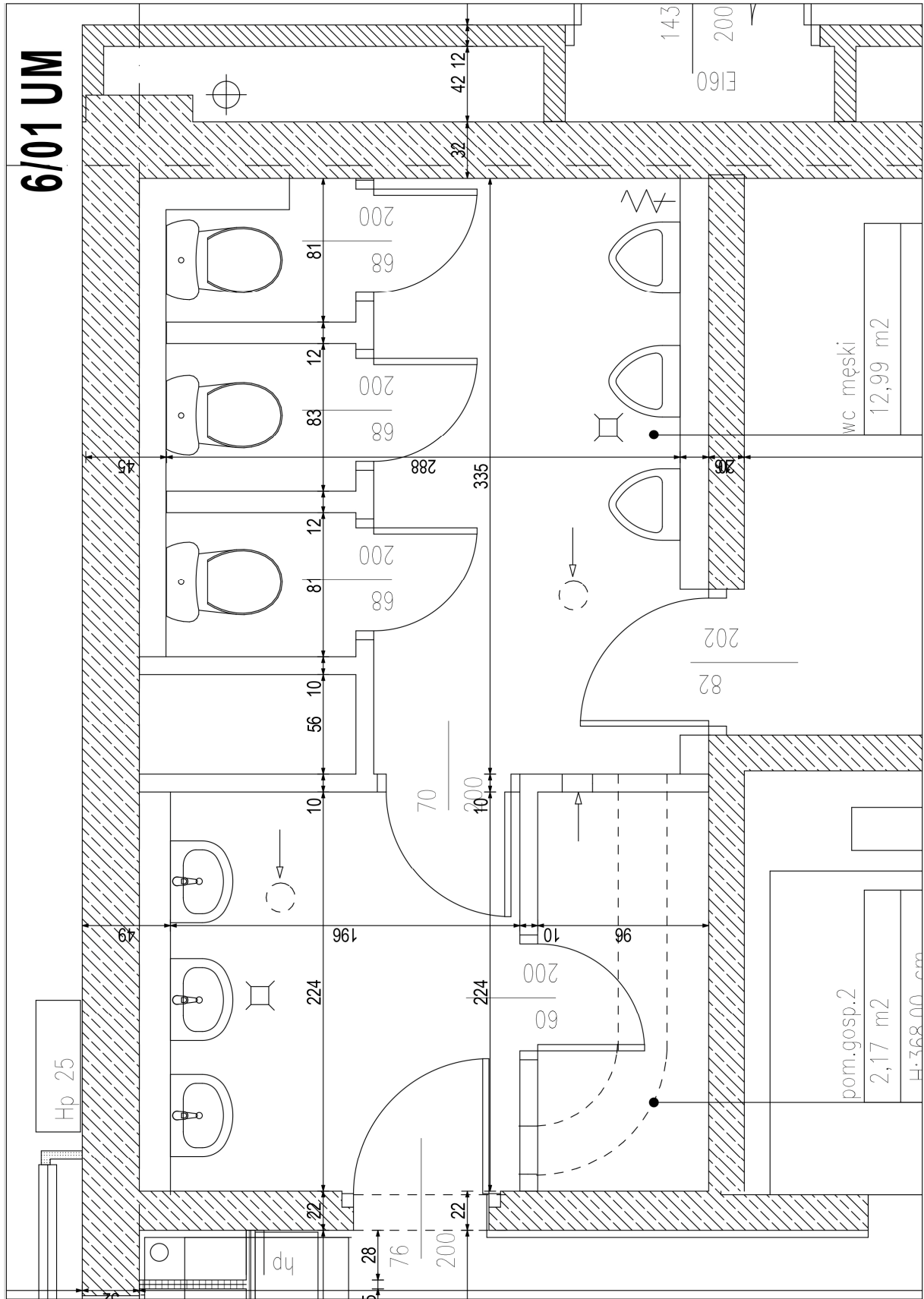



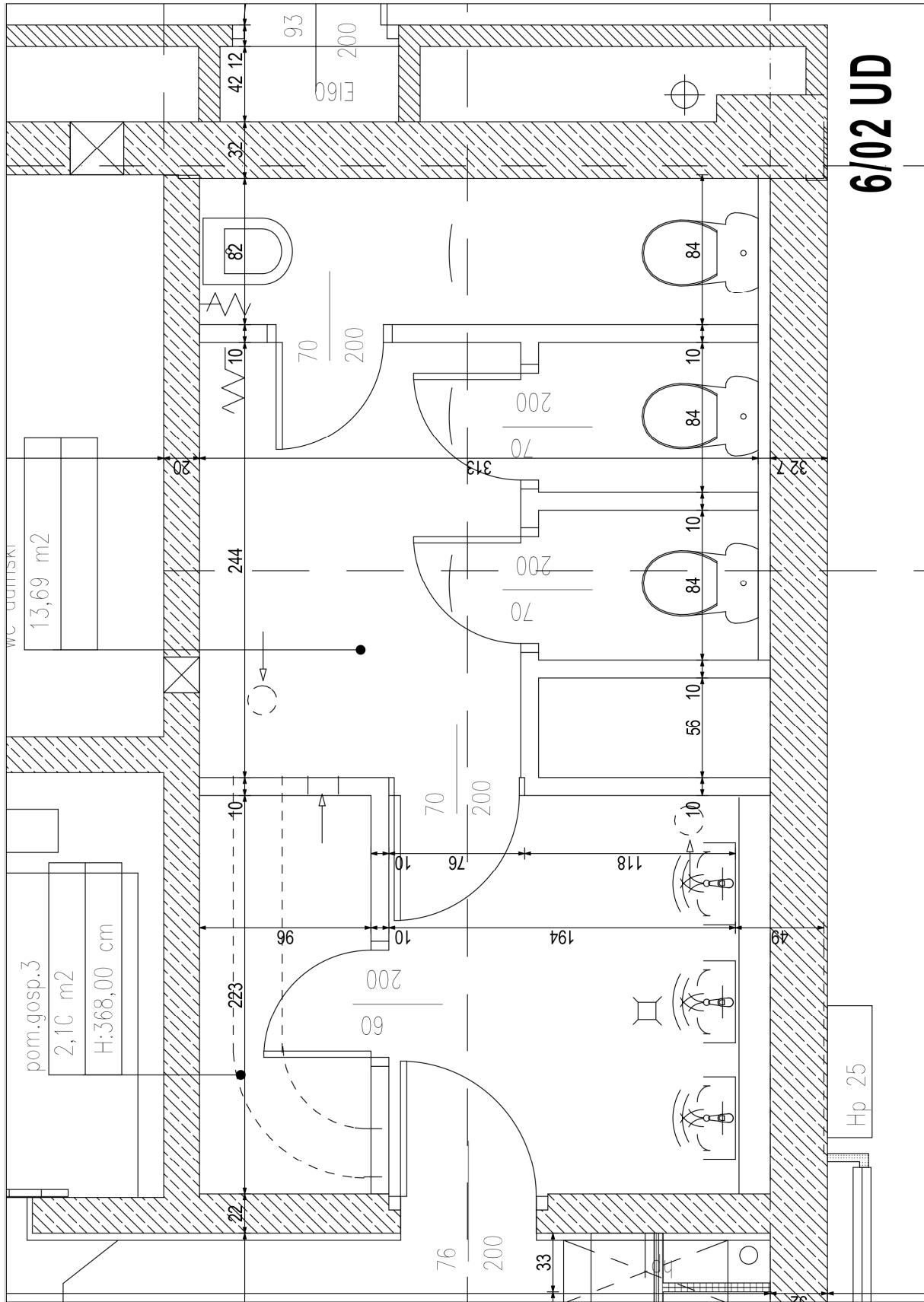

**6/02 UD**

# 8/01 UM

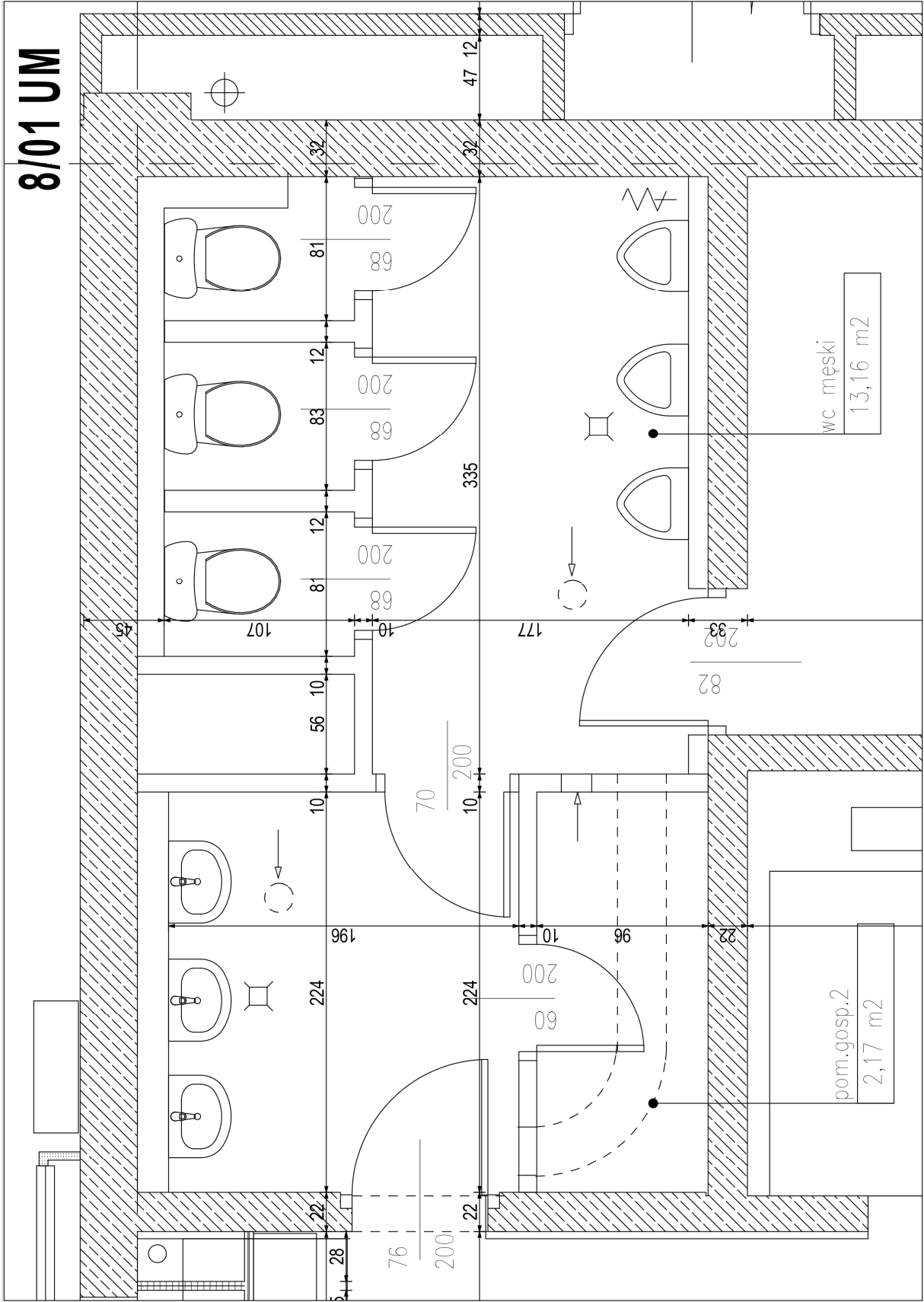

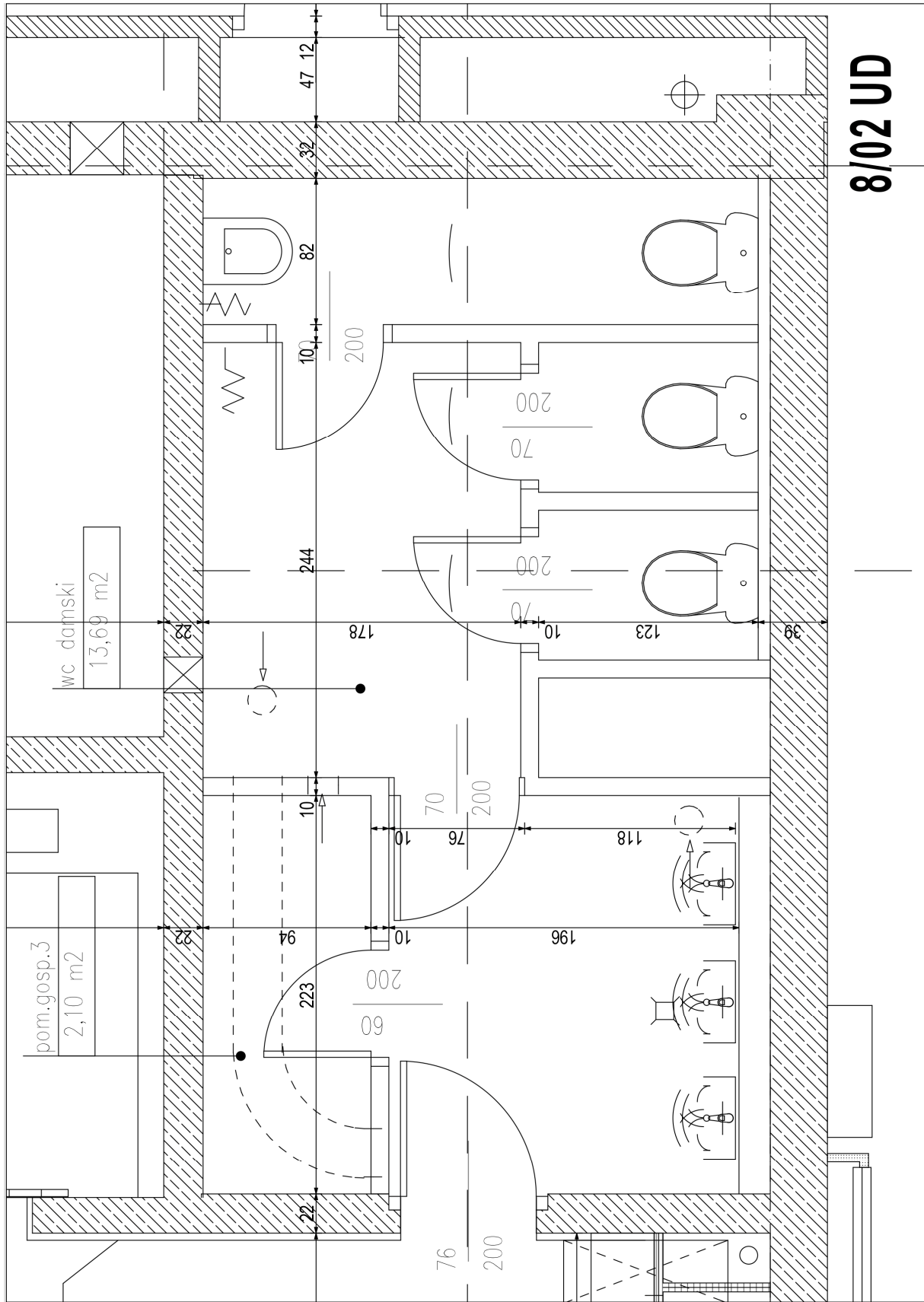

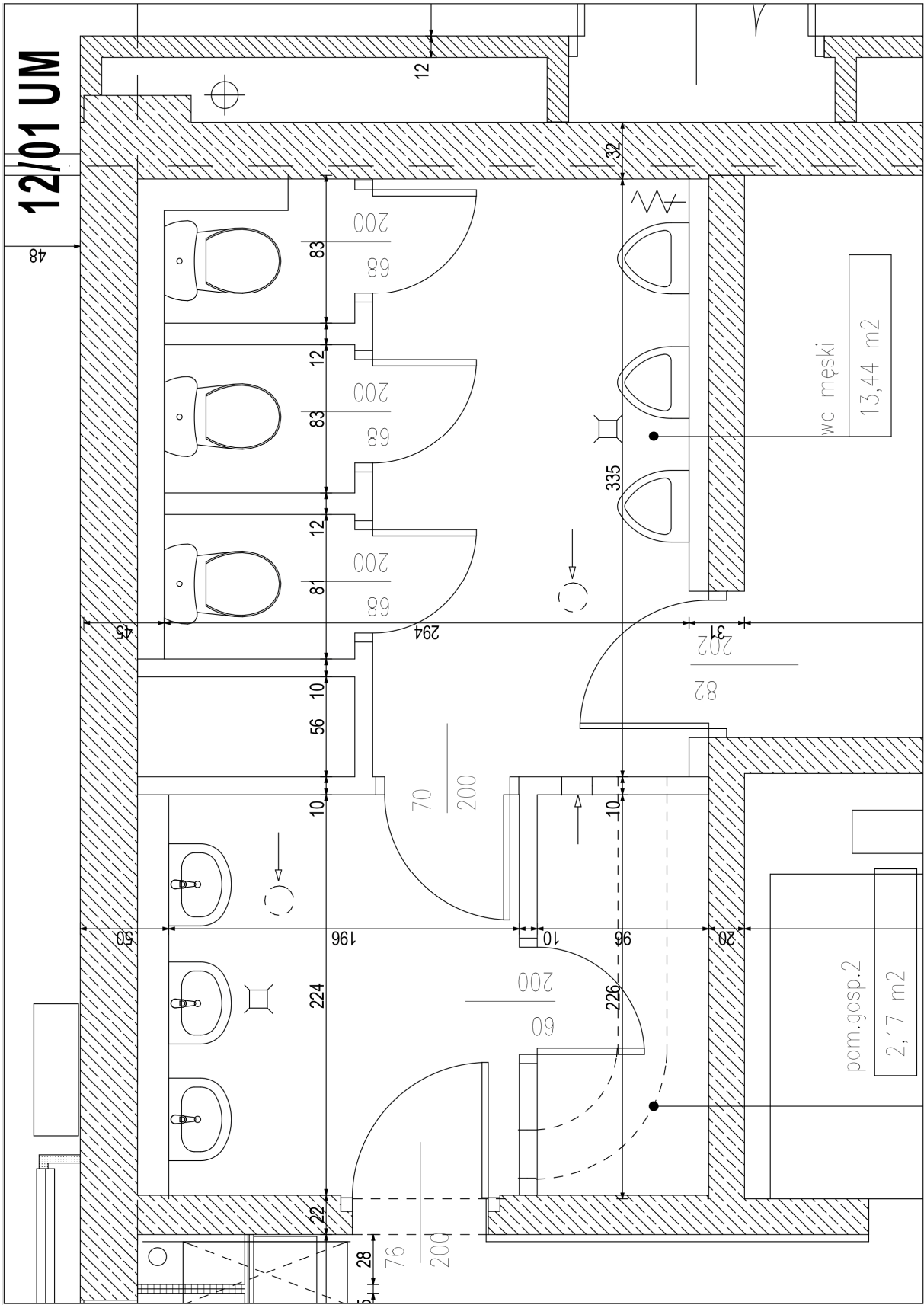

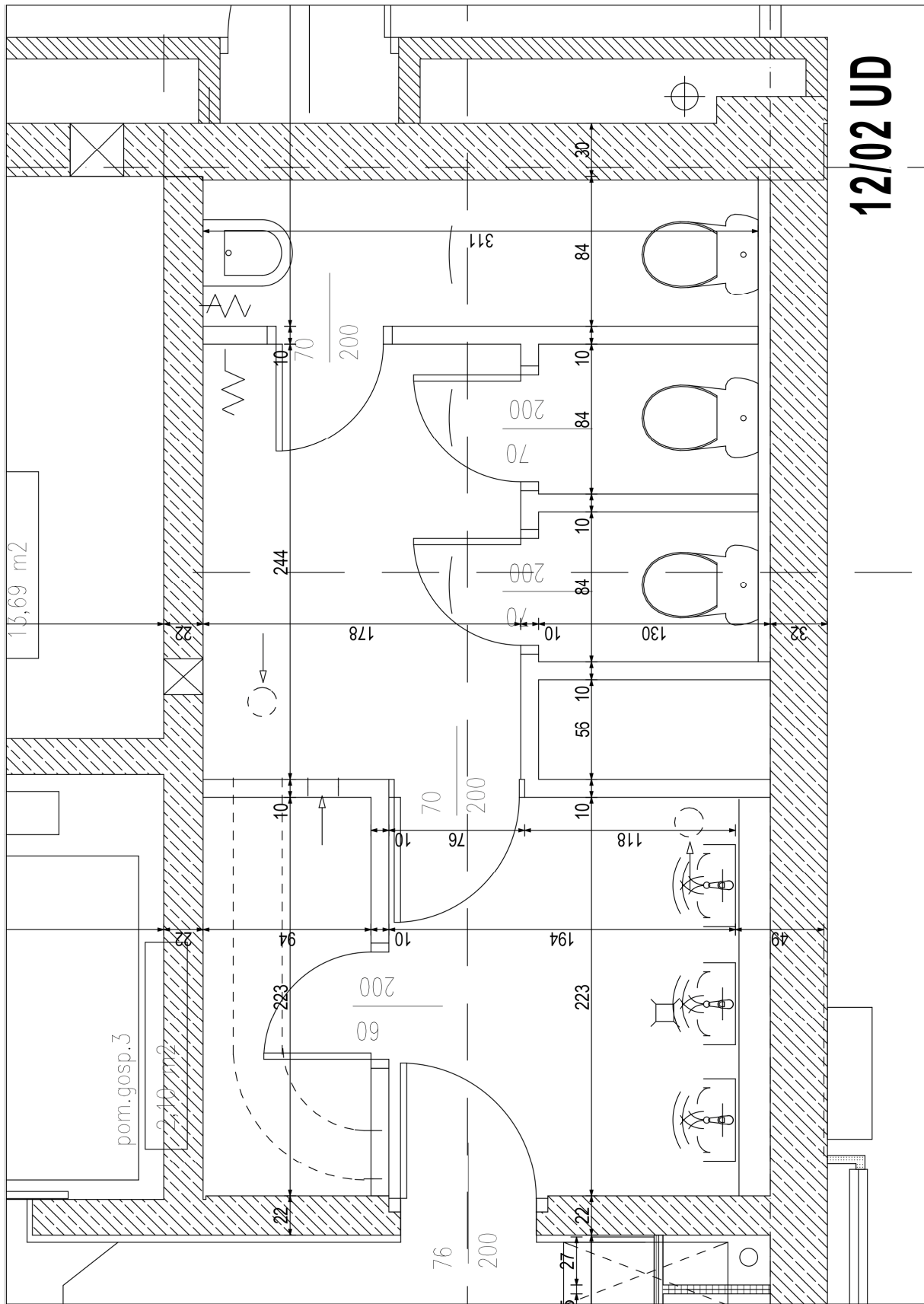

12/02 UD

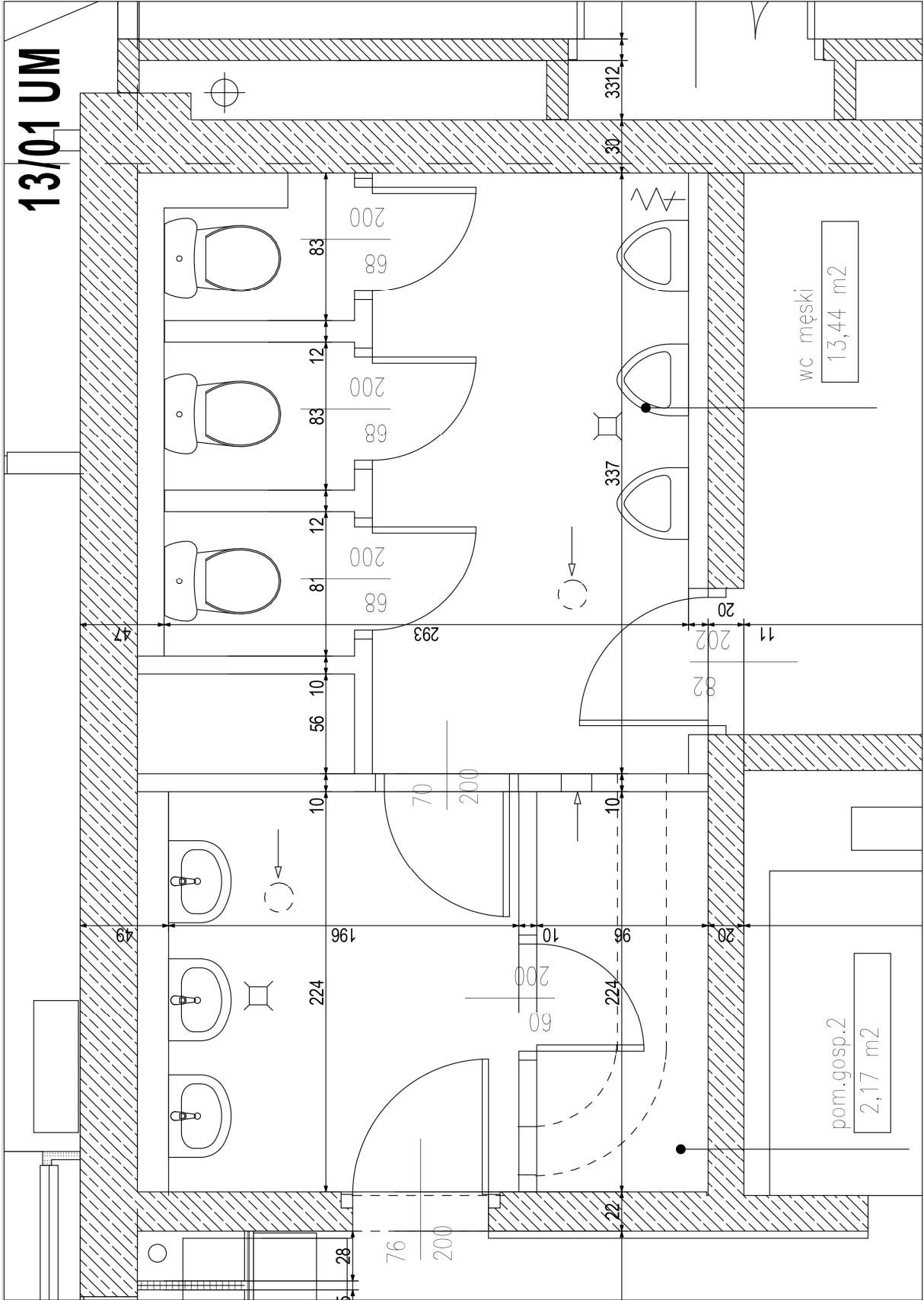

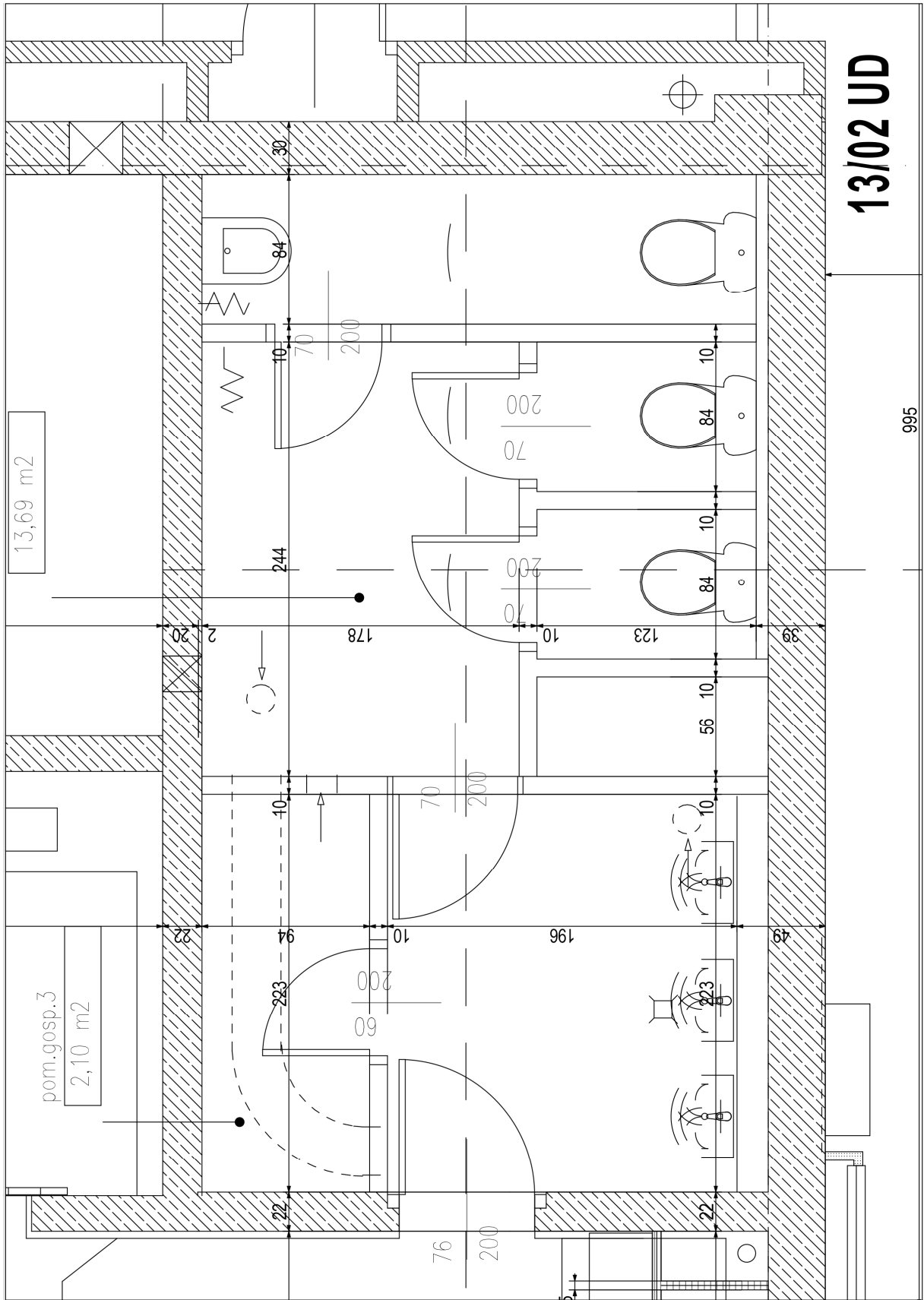

#### 4. PRZYKŁADOWY PROJEKT USTĘPU DLA OSÓB NIEPEŁNOSPRAWNYCH

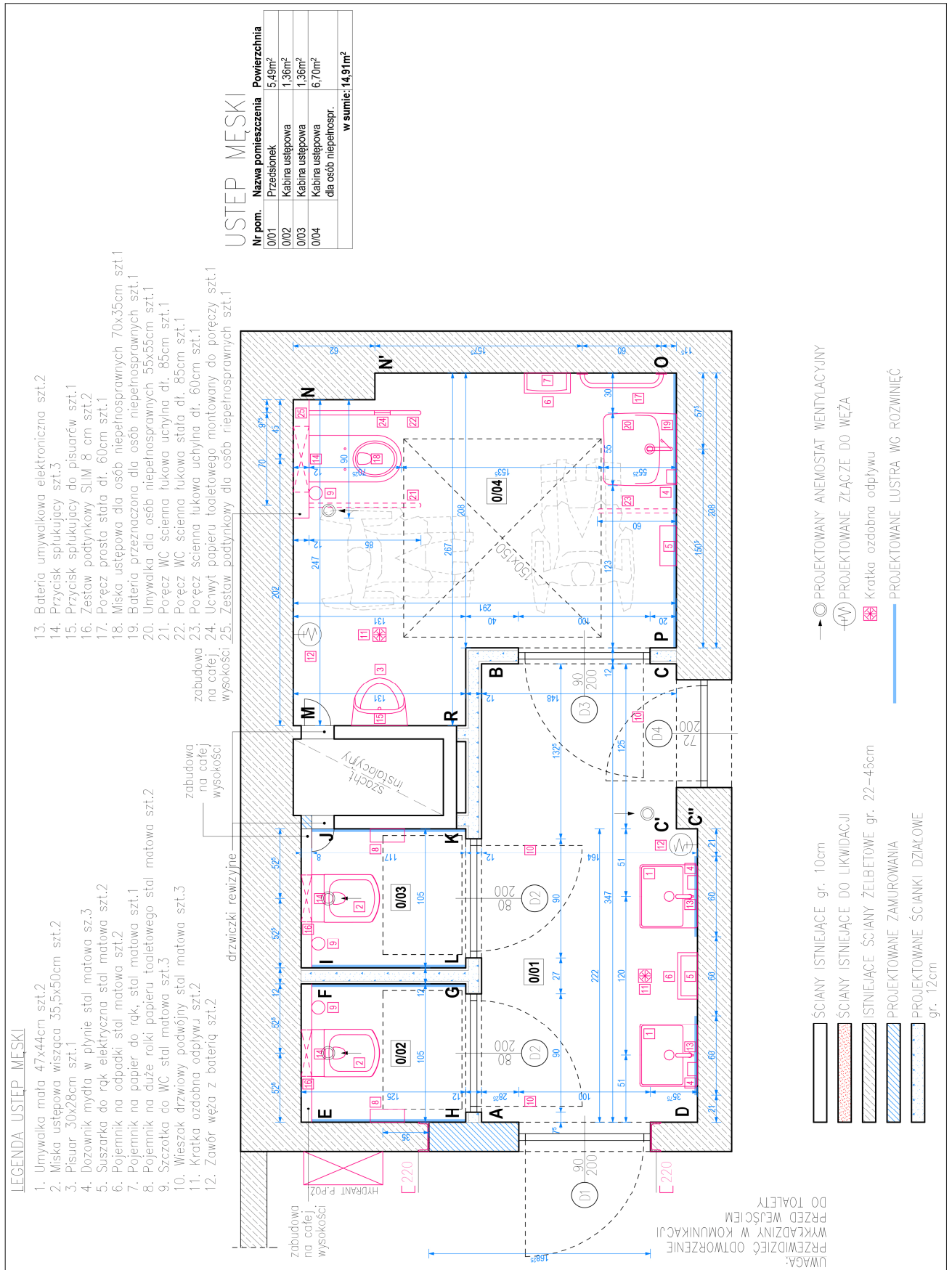



PLYTKA ŚCIENNA kolor grafit struktura  
Iuga: kolor ANTRACYT  
Format: 29,8x29,8 cm



PLYTKA ŚCIENNA kolor grafit poler  
Iuga: kolor ANTRACYT  
Format: 29,8x59,8 cm



UNIWERSALNA MOZAIKA SZKLANA  
CZERWONA Karmazyn  
Format: 29,8x29,8 cm



SZKŁO MIECZNE

SCIANY MALOWANE W KOLORZE BIAŁYM  
FARBA LATEKSOVA ROZMATOWA ZAMYKALNA  
I ODPORNA NA BZĄCZANIE WILGOCI



DRZWI WEWNĘTRZNE  
KOLOR: ORZECH ZGODNA Z DRZWIAMI  
LAZIENEK NA 14/15 PIETRZE LOW

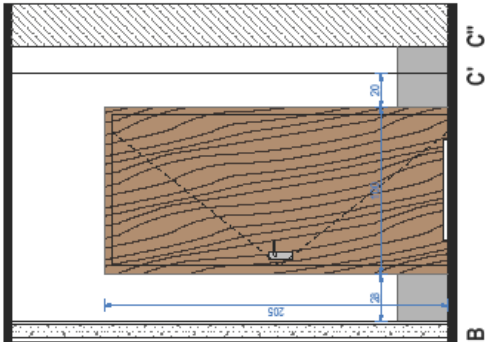

B C' C''

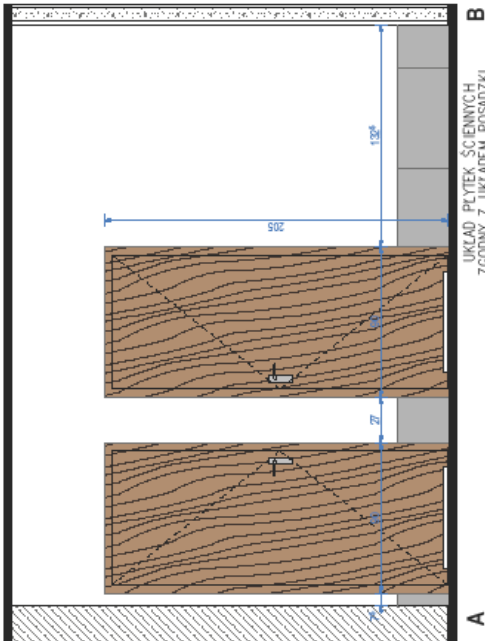



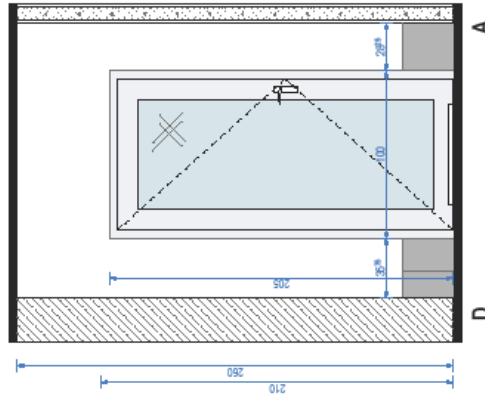

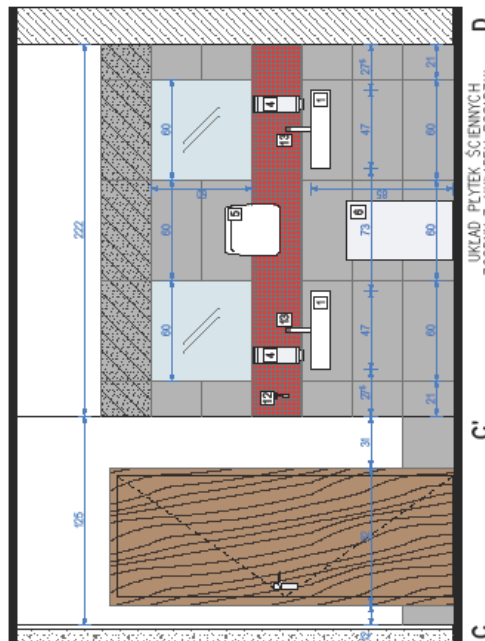

A B UKŁAD PLYTEK ŚCIENNYCH ZGODNY Z UKŁADEM POSADZKI









A D

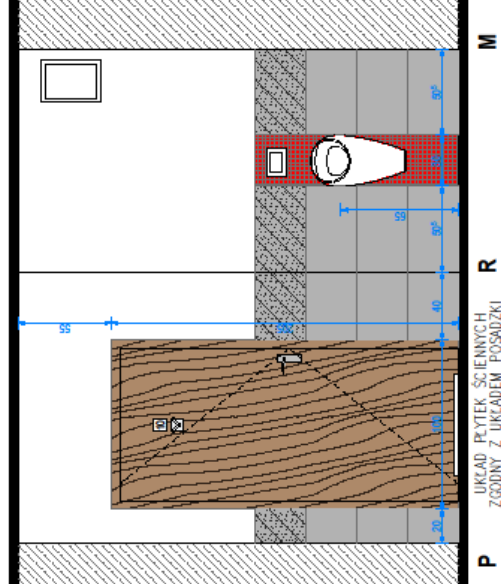
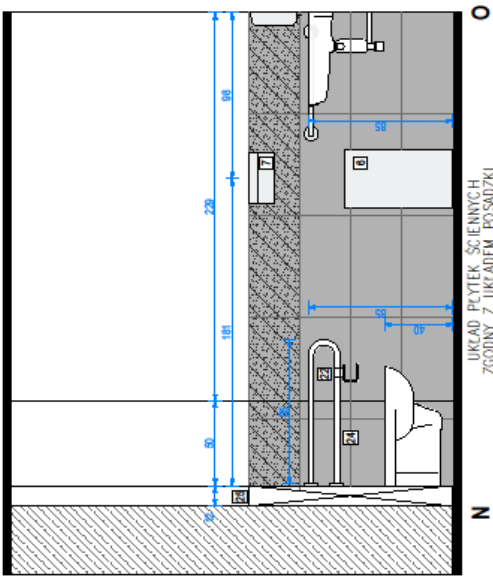
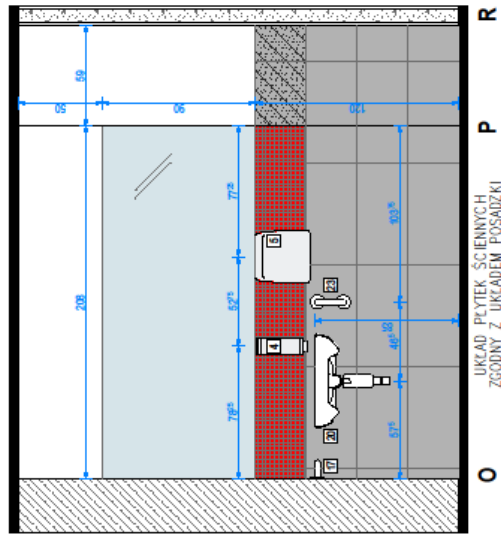
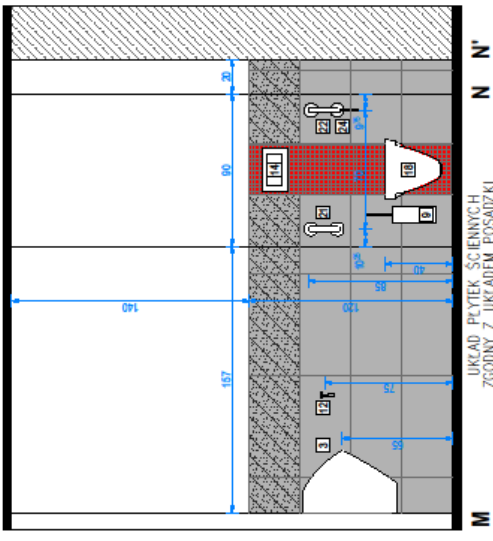

D C' C'' UKŁAD PLYTEK ŚCIENNYCH ZGODNY Z UKŁADEM POSADZKI

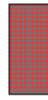
-  PŁYTKA ŚCIENNA kolor grafit struktura luga: kolor ANTRACYT  
Format: 29,8x59,8 cm
-  PŁYTKA ŚCIENNA kolor grafit poler luga: kolor ANTRACYT  
Format: 29,8x59,8 cm
-  UNIWERSALNA MOZAIKA SZKLANA CZERWONA/Karmozyn  
Format: 29,8x29,8 cm
-  LUSTRO
-  SZKŁO MIECZNE
-  ŚCIANY MALOWANE W KOLORZE BIAŁYM FARBA LATEKSOWA POZIOMOWA ZMIYALNA I ODPORNA NA DZIAŁANIE WILGOCI
-  DRZEWI WIENIETRZNE KOLOR: ORZECH ZGODNA Z DRZWIAMI ŁAZIENEK NA 14/15 PIETRZE LWW

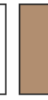

- 
 PLYTKA ŚCIENNA kolor grafit struktura fugi: kolor ANTRACYT  
 Format: 29,8x59,8 cm
- 
 PLYTKA ŚCIENNA kolor grafit poler fugi: kolor ANTRACYT  
 Format: 29,8x59,8 cm
- 
 UNIWERSALNA MOZAIKA SZKLANA CZERWONA/Karmazyn  
 Format: 29,8x29,8 cm
- 
 LUSTRO
- 
 SZKŁO MLECZNE
- 
 ŚCIANY MALOWANE W KOLORZE BIAŁYM FARBA LATEKSOWA POLMATOWA ZAMYKALNA I ODPORNA NA DZIAŁANIE WILGOCI
- 
 DRZWI WEWNĘTRZNE KOLOR: ORZECH ZGODNA Z DRZWIAMI ŁAZIENEK NA 14/15 PIETRZE LUV

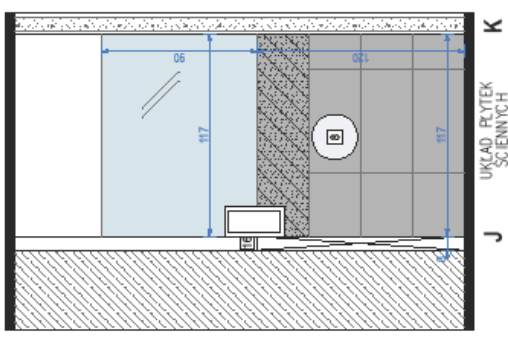

UKŁAD PŁYTEK ŚCIENNYCH ZGODNY Z UKŁADEM POSADZKI

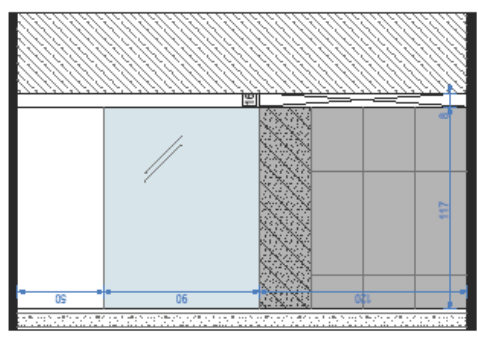

UKŁAD PŁYTEK ŚCIENNYCH ZGODNY Z UKŁADEM POSADZKI

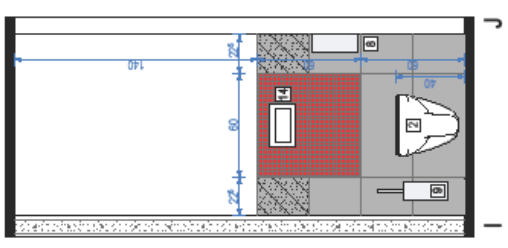



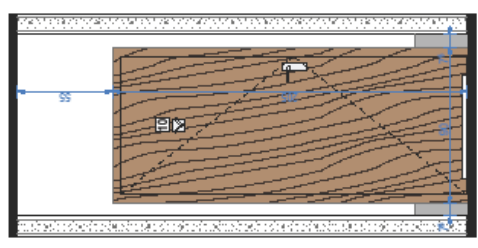



J







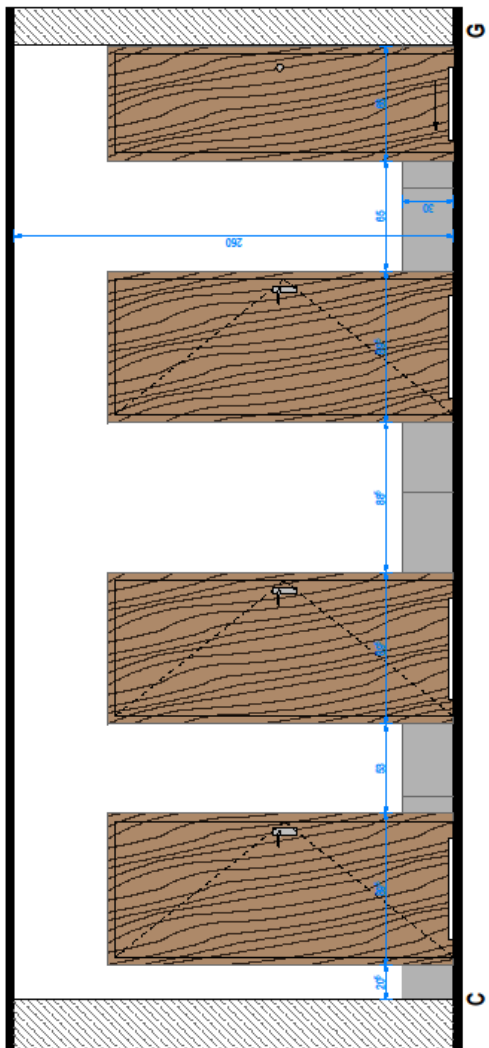
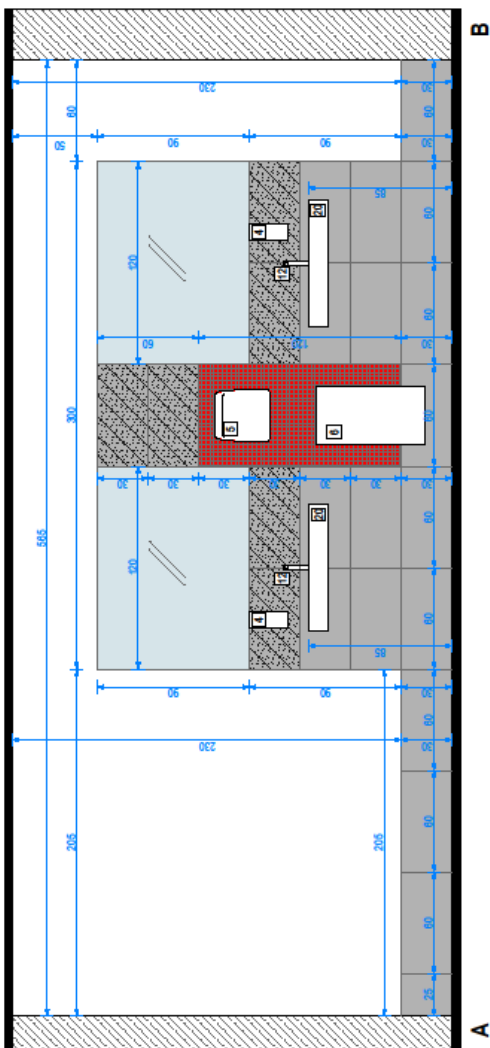

L

K

-  PŁYTKA ŚCIENNA kolor grafit struktura  
Izaga: kolor ANTRACYT  
Format: 29,8x59,8 cm
-  PŁYTKA ŚCIENNA kolor grafit poler  
Izaga: kolor ANTRACYT  
Format: 29,8x59,8 cm
-  UNIMERSALNA MOZAIKA SZKLANA  
CZERWONA/Karmazyn  
Format: 29,8x29,8 cm
-  LUSTRO
-  SZKŁO MLECZNE
-  ŚCIANY MALOWANE W KOLORZE BIAŁYM  
FARBA LATEKSOWA POLIURETANOWA ZAMYKALNA  
I ODPORNA NA DZIAŁANIE WILGOCI
-  DRZWI WĘWNERZNE  
KOLOR: ORZECH ZGODNA Z DRZWIAMI  
ŁAZIENEK NA 14/15 PIETRZE LUW



-  PŁYTKA ŚCIENNA kolor grafit struktura  
fuga: kolor ANTRACYT  
Format: 29,8x59,8 cm
-  PŁYTKA ŚCIENNA kolor grafit poler  
fuga: kolor ANTRACYT  
Format: 29,8x59,8 cm
-  UNIWERSALNA MOZAIKA SZKLANA  
CZERWONA/Karmazyn  
Format: 29,8x29,8 cm
-  LUSTRO
-  SZKŁO MLECZNE
-  ŚCIANY MALOWANE W KOLORZE BIAŁYM  
FARBA LATEK-SOWIA, POŁMATOWA ZAMYKALNA  
I ODPORNA NA DZIAŁANIE WILGOCI
-  DRZWI WEWNĘTRZNE  
KOLOR: ORZECH ZGODNA Z DRZWIAMI  
ŁAZIENEK NA 14/15 PIETRZE LUV

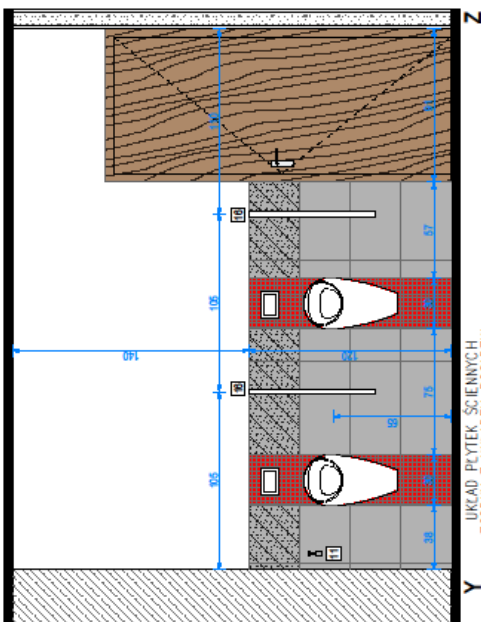
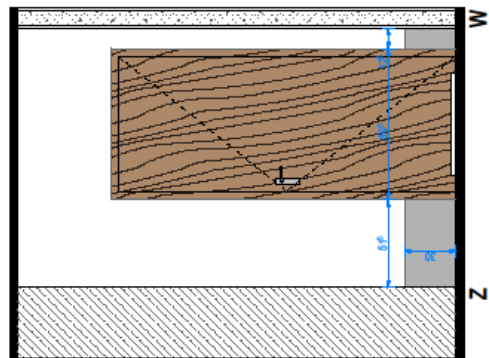
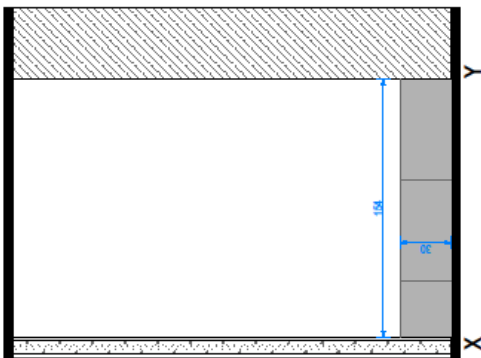

UKŁAD PŁYTEK ŚCIANNYCH  
ZGODNY Z UKŁADEM POSADZKI

